

REVISTA ENSAYOS MILITARES

Panorama Estratégico

Los objetivos estratégicos de Estados Unidos y el ejercicio del poder
Las proyecciones de China al 2049
Las crisis periféricas, conflictos violentos y zona gris

Artículos

- | | |
|------------------------|--|
| Rodolfo Ortega Prado | <i>Clausewitz y el ejemplo histórico-militar para la generación de conocimiento</i> |
| Omar Alberto Locatelli | <i>El COVID-19 y el Arte Operacional</i> |
| Hugo Fontena Faúndez | <i>Juan Sebastián Elcano</i> |
| Ricardo Kaiser Onetto | <i>Impacto de los drones y redes sociales en un nuevo carácter de la guerra</i> |
| Oswaldo Alaniz Miranda | <i>Operaciones Multi-Dominio: Soluciones tácticas para desafíos estratégicos y operacionales</i> |
| Ricardo Guzmán Uribe | <i>Las capacidades estratégicas de la Defensa y su contribución a la estrategia de disuasión en el contexto de la Política de Defensa Nacional</i> |

Reseña Bibliográfica

War by Other Means. Geoeconomics and Statecraft.
Por Hernán Díaz Mardones



Centro de Estudios Estratégicos de la Academia de Guerra del Ejército de Chile



El Centro de Estudios Estratégicos de la Academia de Guerra del Ejército de Chile (CEEAG), fue creado el año 2013. Su misión es desarrollar investigación en el ámbito de las ciencias militares, combate, generación de doctrina y docencia, para aportar al currículum de los diferentes programas de la Academia de Guerra, formar investigadores de nivel superior y fortalecer la vinculación con el medio académico militar y civil, tanto nacional como internacional. Lo anterior, enfocándose en los procesos educativos, a través de generación de productos multidisciplinarios que contribuyen a promover el pensamiento estratégico.

Mantiene una producción permanente de publicaciones, cuadernos de difusión, estudios y documentos de análisis, los que se encuentran disponibles para la comunidad académica en la página web www.cceag.cl y www.revistaensayosmilitares.cl.

Valenzuela Llanos N° 623, Campo Militar La Reina del Gr. René Schneider Ch. Teléfono Mesa Central (56) (02) 26683415 Email: revistaensayosmilitares@acague.cl

Comité Académico

Presidente: Coronel Álvaro Salazar Jara.

Secretario: Teniente Coronel Jaime Castro Valdivieso, Jefe del CEEAG.

Dr. Mario Arteaga Velásquez, Centro de Graduados de la Academia de Guerra del Ejército de Chile (Chile).

Dr. Rafael Calduch Cervera, Universidad Complutense de Madrid (España).

Dr. R. Evan Ellis, U.S Army War College Strategic Studies Institute (Estados Unidos).

Dr. Joaquín Fernando Huerta, Pontificia Universidad Católica de Chile (Chile).

Dra. Viana Figueroa Soto, Academia de Guerra del Ejército de Chile (Chile).

Dr. Javier Jordán Enamorado, Universidad de Granada (España).

Dr. Mauricio Olavarría Gambi, Universidad de Santiago de Chile (Chile).

Dr. Rodolfo Ortega Prado, Academia de Guerra del Ejército de Chile (Chile).

Mg. Marisol Peña Torres, Pontificia Universidad Católica de Chile (Chile).

Dr. Jorge Sanz Jofré, Academia de Guerra del Ejército de Chile (Chile).

Dr. Iván Witker Barra, Academia Nacional de Estudios Estratégicos (Chile).

Comité Editorial

Editor Responsable: Mg. Hernán Díaz Mardones, coordinador de asuntos académicos y administrativos del CEEAG.

Mg. Andrea Gaete Moreno, investigadora y analista del CEEAG.

Mg. Marjorie Gallardo Castañeda, investigadora y analista del CEEAG.

Revista Ensayos Militares

ISSN 0719-63334 / versión impresa

ISSN 0719-6989 / versión en línea

Revista Ensayos Militares esta indexada en el Sistema Regional de Información en Línea para Revistas Científicas de América Latina, el Caribe, España y Portugal (LATINDEX), <http://www.latindex.org>

© CEEAG

<http://www.cceag.cl>

<http://www.revistaensayosmilitares.cl>

Periodicidad: dos números al año (agosto-diciembre)

Los artículos que publica la *Revista Ensayos Militares* son responsabilidad de sus autores y no reflejan la opinión de la Academia de Guerra del Ejército, del Comité Académico ni del Comité Editorial.



REVISTA
ENSAYOS MILITARES



Contenidos

Editorial	7
------------------------	---

Panorama Estratégico

<i>Los objetivos estratégicos de Estados Unidos y el ejercicio del poder</i>	12
<i>Las proyecciones de China al 2049</i>	14
<i>Las crisis periféricas, conflictos violentos y zona gris</i>	16

Artículos

Rodolfo Ortega Prado

<i>Clausewitz y el ejemplo histórico-militar para la generación de conocimiento</i>	21
---	----

Omar Alberto Locatelli

<i>El COVID-19 y el Arte Operacional</i>	37
--	----

Hugo Fontena Faúndez

<i>Juan Sebastián Elcano</i>	67
------------------------------------	----

Ricardo Kaiser Onetto

<i>Impacto de los drones y redes sociales en un nuevo carácter de la guerra</i>	87
---	----

Oswaldo Alaniz Miranda

<i>Operaciones Multi Dominio: Soluciones tácticas para desafíos estratégicos y operacionales</i>	111
--	-----

Ricardo Guzmán Uribe

<i>Las capacidades estratégicas de la Defensa y su contribución a la estrategia de disuasión, en el contexto de la Política de Defensa Nacional</i>	126
---	-----

Reseña Bibliográfica

War by Other Means. Geoeconomics and Statecraft.

Por Hernán Díaz Mardones	155
--------------------------------	-----

REVISTA ENSAYOS MILITARES

en Latindex

La *Revista Ensayos Militares* del Centro de Estudios Estratégicos de la Academia de Guerra del Ejército de Chile, logró su indexación en Latindex después de un proceso de evaluación por parte de la Comisión Nacional de Investigación Científica y Tecnológica (CONICYT). El citado proceso de evaluación técnica ha permitido que la *Revista Ensayos Militares* sea certificada como una publicación de carácter científica desde el 2015, con estándares internacionales, siendo la segunda publicación de las Fuerzas Armadas chilenas en lograr esta categoría.

Esto significa que el lector de nuestra publicación puede contar con una revista que alcanza parámetros internacionales, que cumple con procesos de evaluación de alto nivel y que ofrece información en condiciones de ser referenciada en cualquier publicación académica.

Para nuestros futuros colaboradores, la *Revista Ensayos Militares* constituye una instancia de discusión académica certificada, que permitirá difundir sus trabajos a todo el mundo académico y público en general.

Editorial

El Director de la Academia de Guerra del Ejército de Chile presenta la Revista Ensayos Militares (REM), volumen 7, número 1 del año 2021. Esta publicación editada por el Centro de Estudios Estratégicos de la Institución, ofrece a la comunidad académica la discusión de temas contingentes relacionados con las Ciencias Militares y la Defensa. Asimismo, los contenidos aquí tratados constituyen un significativo aporte para la formación de los oficiales del Curso Regular de Estado Mayor de esta Academia.

En esta oportunidad, la sección *Panorama Estratégico* aborda tres aspectos que marcaron el primer semestre del año 2021. En primer lugar, se describen los principales asuntos tratados en la Conferencia de Seguridad de Munich, con especial atención a la postura de Estados Unidos y las declaraciones de su presidente, Joe Biden, sobre el nuevo escenario internacional. En segundo lugar, se analiza a China y el cumplimiento de su planificación estratégica para consolidarse mundialmente al 2049. Finalmente, en el tercer acápite se realiza brevemente una síntesis de los principales conflictos violentos mundiales y aquellos en la zona gris, a los que el CEEAG le ha hecho seguimiento.

El cuerpo de la revista se compone de seis interesantes artículos académicos. El primero se titula *Clausewitz y el ejemplo histórico-militar para la generación de conocimiento*, escrito por el Coronel (R) Rodolfo Ortega Prado. El artículo testea la hipótesis que no solo las operaciones militares y batallas antiguas, sino que también las contemporáneas presentan lecciones aprendidas que pueden ser consideradas fuentes esenciales para la generación y modificación de doctrina relacionada con la organización, empleo y conducción de las unidades.

El segundo artículo escrito por el Coronel (R) del Ejército Argentino Omar Alberto Locatelli, versa sobre *El COVID-19 y el Arte Operacional*. El autor narra la experiencia de la República Argentina para enfrentar la pandemia del coronavirus a través de la aplicación del Arte Operacional y, específicamente, el Diseño Operacional como elemento de análisis. En el texto destacan las enseñanzas colegidas por parte del Ejército Argentino

y la utilidad del trabajo colaborativo con agencias gubernamentales para responder a desafíos complejos.

En el contexto de la conmemoración de los 500 años de la primera circunnavegación del mundo y del descubrimiento del estrecho de Magallanes, el Capitán de Fragata (R), Hugo Fontena Faúndez, presenta su artículo titulado *Juan Sebastián Elcano*. El texto resalta los pasajes más relevantes del viaje de Elcano y, particularmente, muestra las cualidades personales de este personaje histórico y la manera con la que logró comandar la expedición tras la muerte de Magallanes, culminando con éxito la empresa expedicionaria.

El cuarto artículo es escrito por el Teniente Coronel Ricardo Kaiser Onetto y se titula *Impacto de los drones y redes sociales en un nuevo carácter de la guerra*. Específicamente el texto analiza el empleo híbrido de estas nuevas tecnologías en el actual conflicto que se suscita en la zona de Nagorno Karabaj, ubicada entre Armenia y Azerbaiyán. El autor describe cómo el uso de drones ha sido clave para generar un desequilibrio en el poderío militar y multiplicar el poder de combate y además respecto a que la utilización de medios digitales se ha aplicado como parte de los medios en el contexto de una estrategia para obtener ventaja sobre la amenaza.

El quinto artículo escrito por el Teniente Coronel Osvaldo Alaniz Miranda se titula *Operaciones Multi-dominio: soluciones tácticas para desafíos estratégicos y operacionales*. En el texto se revisa la contingente experiencia de Estados Unidos en la aplicación de este concepto como un nuevo paradigma táctico-operacional que busca ampliar el uso de las capacidades militares más allá de los dominios tradicionales y que se encuentra en una fase de implementación en el Ejército de Estados Unidos y es referente para diferentes Estados y coaliciones, por lo que sus reflexiones son de gran utilidad para la discusión actual de este concepto.

Finalmente, el artículo titulado *Las capacidades de la Defensa y su contribución a la estrategia de la disuasión*, el Teniente Coronel Ricardo Guzmán Uribe realiza una pertinente revisión conceptual a las nociones de seguridad, defensa y disuasión; asimismo, describe la contribución de los instrumentos del poder nacional a la defensa, con el fin de vincularlos con la Política de Defensa Nacional publicada el año 2020 y que entró en vigencia mediante su publicación en el Diario Oficial de la República de Chile N° 42.964, de 28 de mayo 2021.

En el epílogo de este número de la *Revista* se encuentra la *Reseña Bibliográfica* realizada por el Coronel (R) Hernán Díaz Mardones al libro *War by other means*, escrito por los autores Robert D. Blackwill and Jennifer M. Harris, publicado el año 2016 y que versa sobre cómo los países utilizan medios económicos para llevar a cabo combates geopolíticos y posicionar sus intereses en el extranjero. En este contexto, el autor de la reseña destaca

el concepto de *Geoeconomía* en el que se articulan tres elementos importantes a considerar: el desempeño macroeconómico de una nación, la política económica internacional y los instrumentos económicos aplicados en la búsqueda de fines geopolíticos. Consecuentemente, el libro ofrece al lector el análisis de un prisma novedoso respecto al empleo de la fuerza para el logro de fines estratégicos.

Al finalizar la presentación de este nuevo número de la Revista Ensayos Militares, agradezco a los autores por su valioso trabajo, que contribuye a la discusión académica y militar de temáticas relevantes, contingentes y de necesaria difusión. Asimismo, agradezco al CEEAG por fomentar la investigación y difusión del conocimiento en los ámbitos de las ciencias militares, combate, generación de doctrina y docencia.

Álvaro Salazar Jara
Coronel
Director de la Academia de Guerra



Panorama Estratégico

Introducción

La Revista Ensayos Militares, considera en su estructura la revisión de lo que ha sido el panorama estratégico durante el primer semestre del año, en este caso del 2021, el cual además ha encauzado algunas de las publicaciones del Observatorio de Conflictos del Centro de Estudios Estratégicos de la Academia de Guerra (CEEAG), orientadas a dejar un registro de lo que sucede en el ámbito del conflicto, de la estrategia, la geoestrategia y la geopolítica, a objeto que los estudiantes de los diferentes programas y la comunidad académica en general, cuenten con información relevante, complementaria y especializada en el ámbito de las ciencias militares, considerando incluso, en el mes de marzo, una mirada a los 33 conflictos armados identificados por el Armed Conflict Survey (International Institute for Strategic Studies, 2020) y localizados en seis regiones (Medio Oriente y Norte de África, Asia, Asia-Pacífico, Europa y Eurasia, América y África Subsahariana) los que se caracterizan por su dinamismo, creciente internacionalización, la multiplicidad de actores que participan (tanto regionales como internacionales), por el aumento del nivel de violencia y por los efectos estratégicos y socio-políticos que generan; y donde se presume que existen factores críticos que los perpetúan, entre ellos, el crimen organizado y los intereses geopolíticos de algunos actores por recuperar o mantener sus zonas de influencia.

Respecto a las temáticas destacadas del primer semestre del año 2021, el cambio de gobierno en Estados Unidos ocupó gran parte de la agenda global, a la espera de las definiciones estratégicas de la administración del presidente Joe Biden que, al parecer, buscaría volver a un multilateralismo al estilo desarrollado por el expresidente

Barak Obama, cambiando la perspectiva y orientaciones de las relaciones estratégicas y geopolíticas de las grandes potencias, configurando de esta forma un tablero estratégico interconectado y cuyas dinámicas actuales permitirán proyectar el futuro panorama estratégico global.

Los objetivos estratégicos de Estados Unidos y el ejercicio del poder

La conferencia de Munich¹, en su edición especial de febrero (dominada por las restricciones de la pandemia COVID-19), definió los marcos conceptuales en que se iba a mover el ejercicio del poder durante el año 2021. En este contexto, el entonces nuevo mandatario de Estados Unidos, Joe Biden, definió aspectos centrales de seguridad internacional relevantes para Estados Unidos. No hubo grandes diferencias de objetivos respecto de la estrategia de seguridad y defensa del expresidente Donald Trump, pero sí marcó una distancia en los estilos y en los compromisos respecto de los objetivos.

Dentro de las precisiones que dio a conocer el presidente Biden, una de las más relevantes fue la forma de enfrentar los problemas de seguridad optando por colectivizar los temas, rescatando para ello al multilateralismo y la alianza con la OTAN en lo militar.

Declarada y resuelta la relación con Europa, el presidente Biden señaló el término de su misión en la guerra de Afganistán, su compromiso con evitar la reagrupación del grupo terrorista Estado Islámico o ISIS y su amenaza a Oriente Medio, Europa,

¹ La Conferencia Seguridad de Múnich, es un evento anual de iniciativa alemana que viene realizándose hace más de 50 años (1963), cuyo eslogan es 'Peace through Dialog' (Paz a través del Diálogo). Fue fundada por Ewald-Heinrich von Kleist-Schmenzin como un foro de discusión sin ánimo de lucro, quien abogó por prevenir los posibles conflictos militares en el futuro; para ello, reúne a importantes líderes políticos y a expertos en política de seguridad.

Estados Unidos u otros lugares. Ello, permitió -en ese momento- entrever que no dejará la lucha contra el terrorismo de base religiosa, sino que saldrá de una guerra en la que no es posible obtener una victoria militar y que, por lo demás, ha resultado demasiado costosa para el Estado.

Relativiza también la condición de potencia global de Rusia, considerando a Moscú como un adversario que amenaza la seguridad de su pueblo y que quiere debilitar el proyecto europeo. En este contexto, el presidente Biden señaló que es en el plano de la amenaza a la democracia donde se afecta la seguridad internacional, advirtiendo a aquellos que ejerzan la represión en sus formas de gobernar.

Además, establece -en el plano de la seguridad internacional- sus prioridades, desafíos y principales adversarios: con China define una larga competencia estratégica por la supremacía mundial y, con Rusia, un trasfondo político orientado a la corrupción del sistema democrático.

Por otra parte, precisa un área de mayor interés o énfasis en la región del Indopacífico, transparentando sus problemas estratégicos con China, los que detalla en términos de un llamado a impedir acciones que socaven los fundamentos del sistema económico internacional (Haro, 2021), mismo aspecto que el presidente Biden recalcó, posteriormente, en la Cumbre del G7 de junio 2021, destacando el rol de India en el marco de la disputa marítima que se lleva adelante en la zona del estrecho de Malaca, mar de China y en el punto de complementación geopolítica entre el Índico y el Pacífico.

En consecuencia, lo que se puede rescatar de la postura de Estados Unidos y su mensaje al mundo respecto de sus prioridades en el plano de la seguridad internacional, es que se volcará al escenario internacional, reforzando sus alianzas, categorizando a sus amenazas y redefiniendo sus objetivos

estratégicos, poniendo el foco en operaciones de combate a gran escala y en dominios múltiples, y dejando de lado las operaciones de contrainsurgencia. Ello, como reflejo que las tensiones y conflictos interestatales han desplazado a las amenazas no estatales, como el terrorismo, del centro de la planificación estratégica de las grandes potencias, lo que indicaría que la competencia entre Estados se constituye como la principal preocupación para la seguridad internacional en el corto y mediano plazo.

Las proyecciones de China al 2049

El análisis de China y su integración al panorama estratégico del primer semestre del año 2021, debe iniciarse a partir del sistema de planificación, el cumplimiento de los objetivos quinquenales y las proyecciones hacia su primer centenario en 2049. En marzo de 2021, China inicia su 14avo Plan Quinquenal apareciendo una serie de enunciaciones que Xi Jinping ha venido estructurando desde el momento que, en el año 2018, el Congreso Nacional del Pueblo aprobó eliminar el límite de dos mandatos, posibilitando su permanencia en el poder indefinidamente; por tanto, sus definiciones para alcanzar los objetivos son fundamentales. Estos se encuentran en un informe cuyo contenido Xi presenta ante el XIX Congreso del Partido Comunista Chino (PCCh), donde señala que el marco conceptual del desarrollo de China es la triple representatividad², definida por Jiang Zemin el año 2002 (lo que indica la continuidad del proceso), y con esos límites comprender el mensaje y la acción de China a través de la gestión de su poder.

² Mantener las tres bases de la estructura política: primero el marxismo leninismo; segundo, el pensamiento de Mao por sobre cualquier duda y, tercero, la teoría de Deng.

La base de su proyección al mundo en la búsqueda de disputar el liderazgo mundial a Estados Unidos y modelar el ambiente, está hoy centrada en la acción de construir conjuntamente la Franja y la Ruta de la Seda; junto con ello, auspiciar la fundación del Banco Asiático de Inversión en Infraestructuras, crear el Fondo de la Ruta de la Seda y patrocinar el primer Foro de la Franja y la Ruta sobre Cooperación Internacional.

Lo anterior da cuenta que una mayor cooperación e integración no ha alterado sus aspiraciones fundacionales, sino que mantiene su planificación respecto del modelo “un país, dos sistemas”, lo que involucraría el cumplimiento de acuerdos referidos a Macao y Hong Kong.

En el informe, al final del título VII, Xi señala la plena confianza y capacidad para desplegar completamente las ventajas y características de la política democrática socialista, haciendo contribuciones imbuidas de sabiduría china al progreso de la civilización política humana, dando cuenta con ello de su concepto de democracia. Asimismo, este documento permite identificar que para China es relevante impulsar integralmente la modernización de la teoría militar, las formas orgánicas del Ejército, el personal militar y del armamento, con el propósito que en 2035 haya concluido básicamente la modernización de la defensa nacional y del Ejército. Ello significa, además, el término del programa inicial de modernizaciones de Deng Xiao Ping.

En coherencia con lo anterior, el “Mar del Sur de China” fue sede, en el año 2018, de uno de los mayores ejercicios militares navales en la historia de la República popular China, la que estaría realizando particulares esfuerzos por incrementar sus recursos de poder naval, previendo contar con una flota militar cercana a 450 buques modernos para el año 2030. Por añadidura, los movimientos, doctrinas y

planificación de la República popular China indican una preparación para un mundo en el que los conflictos bélicos interestatales son una posibilidad concreta.

Como complemento, destaca la gran inversión estatal en investigación y desarrollo (I+D) en las últimas décadas, lo que implica que las capacidades técnicas de su equipamiento se encuentren actualmente en condiciones de competir con las producidas por las potencias militares occidentales.

Las crisis periféricas, conflictos violentos y zona gris

Durante el primer semestre de 2021, fuimos testigos de algunas de las principales crisis, como por ejemplo, la controversia por los antiguos territorios soviéticos en Nagorno-Karabaj, la disputa armada en la frontera entre Kirguistán y Tajikistán, la permanente tensión entre Rusia y Ucrania, la continuación de la crisis en Siria (pero en una intensidad más baja al salir del escenario ISIS y los kurdos, entre otros actores), finalmente en el Medio Oriente, la reactivación de Afganistán y la pugna entre El Talibán e ISIS-K y una nueva escalada entre Israel y Hamas que concluyó con una gran destrucción de las instalaciones de Hamas en la Franja de Gaza, sin efectos en el plano internacional para Israel.

Además, se evidenciaron y analizaron algunos conflictos en el continente africano, marcados por la zona del Sahel a causa del terrorismo y el crimen organizado. En efecto, en algunos Estados de África Subsahariana prevalecen las crisis políticas en un contexto de alta pobreza y baja gobernabilidad.

Desde un punto de vista analítico, los conflictos violentos actuales nos muestran la prevalencia de la violencia como recurso o método de solución de controversias, entre otros factores en gran parte, por la existencia de actividades de

origen interno o externo que combinan métodos y capacidades convencionales y no convencionales, (como campañas de desinformación, ciberataques, terrorismo, sabotaje, insurgencia, etc.), coordinadas o ejecutadas tanto por agentes estatales y no estatales, constituyendo amenazas de naturaleza híbrida en las regiones previamente mencionadas, pero con capacidad de acción global. Lo anterior, explotando lo que en el ambiente académico se conoce como zona gris del conflicto, al emplearse diferentes herramientas tecnológicas, económicas, políticas y jurídicas, que tienden a invisibilizar algunas amenazas o peligros, explotando algunas libertades al efectuar operaciones coercitivas “lícitas” por debajo del umbral de lo que se conoce como guerra, no pudiendo algunos actores afectados legitimar el uso de la fuerza para su mitigación. Esto es y será un factor preponderante en el panorama estratégico actual y futuro.

En consecuencia, la respuesta tradicional aplicada por los Estados que se centraba en las tres dimensiones tradicionales del accionar militar como son tierra, aire y mar, hoy deben integrar indefectiblemente la dimensión espacial (o ultraterrestre) y, en gran cuantía, la ciberespacial, debiendo asumir la necesidad de transitar desde el dominio meramente físico, a involucrar los dominios virtual y cognitivo.

Finalmente, se estima como pertinente para la comunidad académica de defensa continuar observando y estudiando estos conflictos desde diferentes perspectivas, extrayendo experiencias y lecciones de las dinámicas en curso. Es evidente que el conflicto violento es un fenómeno difícil de erradicar y que posee una permanencia en el panorama mundial, incluso en esta compleja época de pandemia, a pesar del cambio de paradigma y de las múltiples medidas adoptadas por la comunidad internacional para evitarlas o mitigarlas, prevaleciendo como uno de los medios recurrentes

de solución de controversias y formando parte de la dialéctica de voluntades de los actores involucrados.

Referencias

Centro de Estudios Estratégicos de la Academia de Guerra (marzo 2021). Informe Observatorio de los conflictos, 15 de marzo 2021. *La redefinición china. Una mirada desde la seguridad y la defensa*. <https://www.ceeag.cl/wp-content/uploads/2021/03/La-redefinicion-china.-Una-mirada-desde-la-seguridad-y-la-defensa.pdf>

Centro de Estudios Estratégicos de la Academia de Guerra. (abril 2021). *Panorama actualizado de los conflictos del siglo XXI*. Informe Observatorio de los conflictos, 01 de abril 2021. <https://www.ceeag.cl/?p=1030>

Centro de Estudios Estratégicos Español. (2019). La amenaza híbrida: mitos, leyendas y realidades. *Documento de Opinión* N.º 24. http://www.ieee.es/Galerias/fichero/docs_opinion/2019/DIEEEO24_2019GUICOL-hibrida.pdf

Haro, J. (2021). *Las tensiones entre EEUU y China afloran en la cumbre de Alaska*. <https://www.eleconomista.es/economia/noticias/11112890/03/21/Las-tensiones-entre-EEUU-y-China-afloran-en-la-cumbre-de-Alaska.html>

Instituto Español de Estudios Estratégicos. (2011). *Sahara Occidental: origen, evolución y perspectivas de un conflicto sin resolver*. http://www.ieee.es/publicaciones-new/documentos-marco/2011/DIEEEM08_2011SaharaOccidental.html

International Institute for Strategic Studies. (2020). *Armed Conflict Survey*.



Ministerio de Defensa Nacional. (2020) Política de Defensa Nacional de Chile. Santiago, Chile.

Montt, M. (2010). *La guerra, su conducción política y estratégica*. Ed. ANEPE, Santiago de Chile.

Munich Security Conference. (2021). Munich Security Conference 2021, Special Edition. <https://securityconference.org/en/msc-2021/>

Navas, M. (2020). Nueva Ruta de la Seda de China: cómo la pandemia de coronavirus amenaza la mayor iniciativa de política exterior de Pekín, en <https://www.bbc.com/mundo/noticias-internacional>

Stratfor Worldview. (2021). Western Sahara cusp another conflict. <https://worldview.stratfor.com/article/western-sahara-cusp-another-conflict>

Xinhua Net. (2017). Informe presentado por Xi Jinping ante XIX Congreso Nacional del PCCh. http://spanish.xinhuanet.com/201711/03/c_136726335.htm

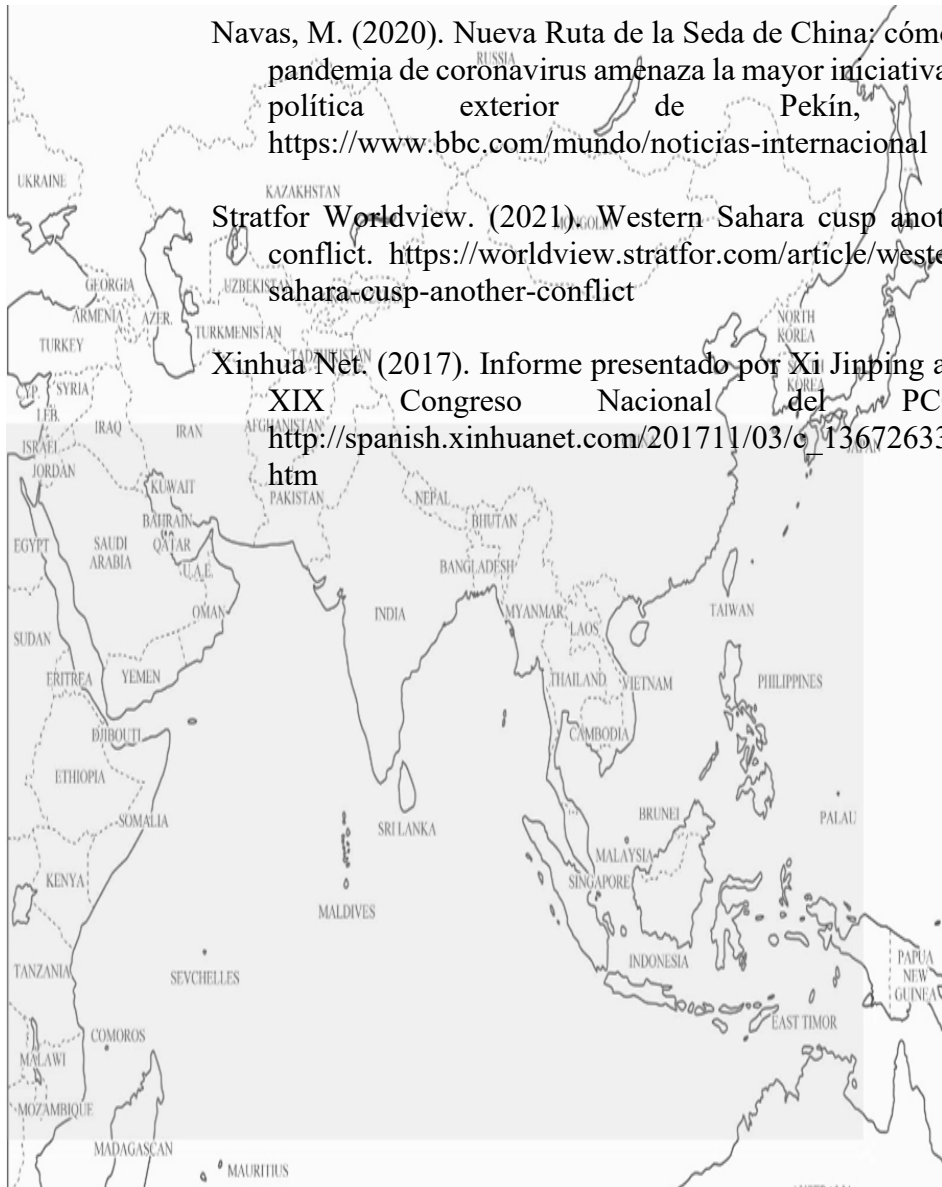



Artículos

CLAUSEWITZ Y EL EJEMPLO HISTÓRICO-MILITAR PARA LA GENERACIÓN DE CONOCIMIENTO

Clausewitz and the Military Historical Example for Knowledge Generation

Rodolfo Ortega Prado*

Resumen: En la actualidad, la selección de las lecciones aprendidas para la generación o modificación del conocimiento sobre las operaciones de combate debiera sustentarse, preferentemente, en la historia de las batallas modernas, más que en las de la historia antigua. Las epopeyas de los griegos, romanos y del medioevo son un interesante aporte a la formación cultural del profesional militar, pero son menos relevantes para influir en las modificaciones a las normas operacionales actuales. El nuevo conocimiento debe adecuarse al dinamismo de las ciencias, a la evolución de la sociedad, a los cambios en las organizaciones militares, a las diversas armas que han llegado al campo de batalla y, en suma, a las nuevas formas de hacer la guerra o emplear las fuerzas en las operaciones militares contemporáneas.

21

Palabras claves: Historia militar - Conocimiento militar – Clausewitz - Lecciones aprendidas

Abstract: Currently, the selection of the lessons learned for the combat doctrine generation should be based on the history of modern battles, rather than on those of ancient history. The epics of the Greeks, Romans and the Middle Ages are an interesting contribution to the formation of the military professional, but they are irrelevant to influence the operational doctrine of an army. Military knowledge requires adapting to the dynamism of the sciences, to the evolution of society, to the changes in army organizations, to the various weapons that have arrived on the battlefield and, even more, to the new ways to employ forces in contemporary military operations.

Key Words: Military History - Military Doctrine – Clausewitz - Lessons Learned

* Coronel (R) del Ejército de Chile. Oficial de Estado Mayor del Ejército de Chile. Doctor por la Universidad Complutense de Madrid. Director Académico del Magister de Historia Militar y Pensamiento Estratégico en la misma Institución. Actualmente se desempeña como Profesor del Departamento de Estrategia y Geopolítica de la Academia de Guerra. Email: rodolfo.ortega@acague.cl

Introducción

La evolución de la doctrina de combate de los ejércitos proviene de las experiencias que éstos han tenido en el campo de combate. Por lo general, se circunscribe a las informaciones aportadas por los que obtuvieron la victoria; así, se excluyen las lecciones que entregan los que sufrieron una derrota, aunque, en la mayoría de los casos, el éxito final, no deja ver los méritos de los triunfos parciales del oponente. El Ejército de Chile no es la excepción. Finalizada la Guerra del Pacífico (1879-1884) se inician diversos estudios para la optimización de los procesos de planificación y conducción de las unidades. La misma creación de la Academia de Guerra (1886) para formar a los oficiales del Estado Mayor es uno de los más importantes precedentes. Incluso, las ideas impulsoras del cambio llegaron a la historiografía; los primeros libros de historia que se elaboraron por Emilio Körner y Jorge Boonen para que estudiaran los oficiales de Estado Mayor, incluyen relatos con las experiencias de los ejércitos vencedores en los conflictos europeos de la época.

Es sabido que, en las ciencias sociales, la historia es de importancia para conformar su cuerpo de conocimientos y, en las ciencias militares es fundamental, sobre todo, por el hecho que los sucesos (guerras o batallas) son imposibles de experimentar para concluir respecto de ellos. Los estudiosos y tratadistas militares van incorporando en sus explicaciones, interpretaciones y descripciones, una serie de hazañas bélicas a modo de “pruebas” de las aseveraciones o proposiciones que hacen. Gradualmente, en la medida que se desarrollan controversias en el empleo de las fuerzas militares –entre victoriosos y derrotados– se va produciendo una ola de lecciones aprendidas, que se inicia en el punto de los protagonistas y llega a todos aquellos que se mantuvieron al margen e incluye la producción

industrial de nuevas armas utilizadas. De paso, se contribuye a la politología e incluso a la estructura nacional de los Estados para enfrentar este tipo de desafíos.

Entonces, si los cambios en la doctrina y organización de los ejércitos se concretan con posterioridad a una victoria o fracaso militar, ¿cómo contribuyen las grandes batallas de la historia militar universal como Maratón (490 a.C.), Salamina (480 a.C.), Cannas (216 a.C.) a la generación de doctrina? El mismo cuestionamiento surge respecto de batallas más contemporáneas como Kursk en el año 1943, Normandía y Ardenas en 1944, entre otras.

A modo de hipótesis se plantea que la historia de las batallas de la antigüedad, incluso las modernas en las que se utilizaron armas que revolucionaron las formas de emplear las fuerzas en el combate, han ido agotándose para poder continuar extrayendo lecciones aprendidas de ellas. Por el contrario, las operaciones militares o batallas contemporáneas son los insumos esenciales y contingentes para la generación y modificación de doctrina relacionada con la organización, empleo y conducción de las unidades. Tal como lo enunció Clausewitz a principios del siglo XIX, es necesario dejar para la cultura del profesional militar la historia antigua y enfocarse en el análisis crítico de las batallas recientes (Clausewitz, 1999, pp. 293-299).

Con el fin de comprobar la hipótesis, en primer lugar, se analizan las perspectivas de tratadistas que se refieran al uso de la historia como insumo de la doctrina en cualquier nivel de la conducción y Clausewitz será el punto de partida. A continuación, se realiza una revisión bibliográfica de autores que han utilizado ejemplos históricos relativos a lecciones militares adecuadas para, eventualmente, ser incorporadas a la doctrina y así contrastarlas con las aseveraciones de los tratadistas referenciados. Por último, se incluyen algunas reflexiones finales a modo de conclusión.

Perspectiva de los tratadistas sobre la utilidad de la Historia en la generación de doctrina

Los ejércitos y sus correspondientes doctrinas no surgen de un día para otro o no se inician de un nivel cero. La mayoría se inicia con una organización, armas, costumbres y formas de empleo de las fuerzas que obedecen a un conocimiento previo, impuesto, heredado o adaptado. Un buen ejemplo es la creación de la mayoría de los ejércitos americanos heredados del reino de España. En lo particular, Chile, por muchos años, siguió utilizando todo un legado castrense español e incluso la Ordenanza General del Ejército que primó hasta principios del siglo XX se basó en las normas de Carlos III. No hay ejemplos de lo contrario y pareciera un asunto incuestionable que permite inferir, preliminarmente, que todo el conocimiento se inicia con una experiencia previa y ninguna fuerza militar comenzó a funcionar por intuición o por azar. Esto tampoco excluye la posibilidad, que a la postre, la fuerza militar haya recibido influjos de doctrinas y de funcionamientos errados, ya sea por un mal proceso de identificación de las necesidades, inadecuado análisis del ambiente operacional de una determinada época o simplemente, por decisiones unipersonales.

La generación de doctrina militar para las operaciones militares de guerra es un tema muy complejo, sobre todo para aquellos ejércitos que no han sufrido los efectos de una crisis o guerra que, por ese hecho, quedan expuestos a la necesidad de homologar doctrina de ejércitos con experiencia en guerras o batallas o con mayores posibilidades de acceso a fuentes confiables. Las “lecciones aprendidas” que influyen, decisivamente, en el cambio de doctrina son:

El conocimiento obtenido a base del análisis de una

experiencia, la que ha sido certificada tanto en forma individual, como por las unidades u organismos en forma colectiva; lo anterior como resultado de una observación a una actividad específica realizada, que permitirá modificar, agregar o eliminar aspectos de la doctrina de empleo, equipamiento, organización, estándares, técnicas de combate, procedimientos de combate y de apoyo de las unidades. Deberá ser sistemáticamente validada como doctrina, táctica, técnica o procedimiento, difundida a la institución e incorporada en el comportamiento de todo el personal para completar el aprendizaje organizacional requerido. (Moraga, 2020, p. 105).

Tal como describe Moraga, la experiencia proviene de los propios actos provocantes de la lección o puede ser la de terceros, que, sometida a un proceso de evaluación, puede generar un cambio en la organización o doctrina.

Los clásicos -como Jomini, Clausewitz y Almirante- contribuyen con diferentes perspectivas al respecto. Jomini, preferentemente, lo hace para aportar un punto de vista probabilístico a sus aseveraciones:

Durante el invierno de 1807, Napoleón pasó el Vístula y se aventuró hasta las murallas de Koenigsberg,¹ teniendo Austria a su espalda y toda la masa del imperio ruso a su frente. Si Austria hubiera llevado a 100.000 hombres desde Bohemia hasta el Oder, habría acabado “probablemente” con el poderoso Napoleón cuyo ejército habría intentado abrirse camino para volver al Rin y “seguramente” no lo habría conseguido (H. Jomini, 1991, p.54).

Como se puede apreciar en la cita, el autor incluye una clara

¹ Capital de Prusia Oriental desde la Baja Edad Media hasta 1945.

suposición y condicionalidad. Por su parte, Clausewitz, en general, le da un uso intenso al suceso histórico para afirmar sus planteamientos teóricos y recrear el mundo real abstrayéndose del ideal:

Las propias campañas de 1805, 1806 y 1809 y las que siguieron son las que nos ayudan a comprender el concepto de guerra absoluta moderna con todo su poder devastador. Por tanto, la teoría exige que al inicio de una guerra se determine su carácter y alcance sobre la base de las probabilidades políticas. (C. Clausewitz, 1999, p. 829).

En síntesis, ambos tratadistas utilizan la historia militar para darle un sentido práctico al relato y lo privilegian en sus fines.

Con una finalidad declaratoria, enunciativa y conceptualizadora, José Almirante y Torroella relaciona la historia militar con la crónica, la cronología, la estrategia y la táctica, pero sobre todo con lo que hoy entendemos como “guerra”. A esta última acepción, Almirante le dedica más de cien páginas en su histórico *Diccionario Militar* (siglo XIX). Respecto de la cronología en la historia militar, señala que, a diferencia de otras áreas del saber, la falta de rigurosidad de las fechas en una batalla puede afectar a la comprensión de los combates sucesivos o simultáneos, que se fueron dando a partir de los efectos de unos sobre otros (Almirante, 2002, p. 291). En relación con la historia de la guerra y su fisonomía futura, cuestiona el carácter que tendrá por los nuevos inventos que se han incorporado al campo de batalla, como el telégrafo, la máquina de vapor, armas de retrocarga, etc., que lo llevan a aseverar “cada día debe ir ensanchándose la esfera de los estudios militares y elevar el nivel de instrucción de los ejércitos” (J. Almirante, 2002, p. 637).

En *De la guerra* de Carl von Clausewitz, las referencias de

sucesos históricos son abundantes y consistentes en sus fines, con una particularidad, la mayoría se relacionan con Federico El Grande (1712-1786), con las guerras napoleónicas (1803-1815) o con Napoleón Bonaparte (1769-1821). A simple vista, se trata de los grandes capitanes y las guerras recientes y presentes que le tocó conocer o vivir. No es mera coincidencia, Clausewitz era de la idea que las guerras “modernas” de su época eran de utilidad para la generación de doctrina y no así las guerras de la antigüedad.

En el Libro II “Sobre la Teoría de la Guerra”, Capítulo VI “Sobre los ejemplos históricos” deja en evidencia lo aludido. Señala que se hace un mal uso de los ejemplos históricos para la generación de doctrina y hace una clasificación inicial de éstos, indicando que, en algunos casos son para la “explicación” de una idea, ya que la abstracción hace los asuntos más complejos de entender; otros son para mostrar con sucesos la “aplicación” de una idea; también con la finalidad de sustentar, a modo de “posibilidad” una afirmación; y, por último, varios hechos históricos, que, eventualmente, permitirían proponer una doctrina sustentada en estos.

En el primer caso (explicación), según Clausewitz, puede ser una mención breve porque solo interesa una parte del todo, incluso admite que podría ser un hecho imaginario, ya que no afecta para lograr su propósito de explicar, aunque el suceso histórico tiene la ventaja del realismo por sí mismo. En el segundo caso (aplicación), la única diferencia con el anterior es que debe ser presentado en forma más detallada. En el tercero (apoyar una afirmación), se logra el resultado con un hecho histórico indiscutible. En el cuarto caso está la complicación, porque para que una serie de sucesos históricos permitan formular una generalidad (doctrina) es necesario diversos ejemplos convergentes sobre el asunto y, si no es posible aportar detalles precisos, la propuesta será imprecisa y en los asuntos de

la guerra muy peligrosa:

Hay ocasiones en que una docena de ejemplos no llegan a probar nada; ocurre así cuando se repiten y cuando es fácil citar otra docena que arrojen resultados contrarios. Si alguien cita una docena de derrotas en las que el bando perdedor había atacado con columnas divididas, yo puedo citar una docena de victorias en las que se empleó esa misma táctica. (C. Clausewitz, 1999, pp.294-296).

Si el ejemplo es mal utilizado, indebidamente pormenorizado o con información extraída de una fuente inadecuada, probablemente, ese mismo suceso tenga diversas utilidades y podrá ser visto de diferentes ángulos y por ende impreciso como lección aprendida. Así, Clausewitz llega a una conclusión: “los ejemplos históricos deben tomarse de la historia militar moderna y en la medida en que se conozca y evalúen correctamente” (Clausewitz, 1999, p.297).

28

¿Por qué las batallas antiguas no aportan lecciones aprendidas útiles para la generación de doctrina contemporánea?; siguiendo y concordando con Clausewitz la respuesta sería la siguiente: porque las condiciones –instrucción, organización de las fuerzas, tipos de armas, motivación de las tropas, liderazgo, etc.– son demasiado diferentes y no solo eso, sino que con un alto grado de probabilidad, el relato que se tenga de la batalla antigua es incompleto y, por tanto, sería poco confiable “tanto más se retrocede en el tiempo, tanto menos útil resulta la historia militar, que se vuelve más pobre y esquemática” (C. Clausewitz, 1999, p.297).

De acuerdo con lo anterior ¿Significa que estudiar la historia de batallas antiguas no aporta a la formación profesional de un militar? Para responder con precisión esta interrogante, es conveniente volver un capítulo atrás del Libro II (Capítulo cinco)

y centrarse en lo que el autor entiende por “análisis crítico”². Después de un profuso análisis del método y análisis crítico y sobre todo de la estrecha relación entre la teoría y la práctica, como también de las pruebas que demanda, Clausewitz llega a la siguiente conclusión:

La literatura teórica y crítica está saturada de jerga que conduce a encrucijadas oscuras en las que el autor pierde a sus lectores, en lugar de aportar argumentos sencillos y directos que dejan ver cuando menos que el autor siempre sabe lo que está diciendo y el lector lo que está leyendo. A veces estos libros son todavía peores: meras cáscaras vacías. El autor ya no sabe ni lo que piensa y se envuelve en ideas oscuras que no le satisfarían si las expresase en lenguaje llano. (C. Clausewitz, 1999, p.292).

En la medida que se haga una adecuada crítica será posible interpretar la fuente consultada y con ello, si bien podría no ser aprovechable como lección aprendida, contribuirá al saber histórico y podría ser el punto inicial para incursionar en las opciones de cambio futuro.

Por otra parte, haciendo alusión a la metodología en la investigación de la historia militar, el historiador español Fernando Pinto Cebrián, selecciona un trabajo del francés René Tournés (*L'Histoire Militaire*, 1923) para representar los errores más comunes en la narración histórica militar de utilidad para la formación castrense, tales como:

1) Analizar los sucesos a la luz de preceptos actuales.

² Vale mencionar que algunos autores o ensayistas sobre el pensamiento o análisis crítico de los últimos años, pueden encontrar en las palabras de Clausewitz las mismas aseveraciones o reflexiones que, erradamente, se cree son de las últimas décadas, cuando Clausewitz ya lo hacía hace 200 años.

- 2) No considerar los distintos efectos y tipos de las armas.
- 3) No considerar el ambiente político, económico y social.
- 4) No estudiar los cambios que pudo haber tenido el escenario (geografía y topografía).
- 5) Emitir juicios sobre las decisiones tomadas en el pasado a la luz de las que tomaríamos en el presente.
- 6) Circunscribirse al estudio de la batalla y no analizar la preparación para la guerra.
- 7) Estudiar solamente las victorias y no las derrotas.
- 8) Orientar el estudio y análisis hacia los propios intereses.

El planteamiento de R. Tournés utilizado por F. Cebrían (que ya tiene más de un siglo de aparición) es muy similar con el de Carlos Antonio Aguirre Rojas, quien es uno de los exponentes principales de la historia crítica y en ese contexto ha difundido profusamente metodologías históricas desde mediados del siglo XX. Sus influencias marcan una línea directa entre los principales exponentes de la historia crítica (rescatar del pasado de lo que se ha apropiado la historia oficial).

En ese contexto, Aguirre publicó el *Antimanual del Mal Historiador*, donde en su Capítulo II, se refiere a “Los siete (y más) pecados capitales del mal historiador”, entre los que es importante resaltar el positivismo, anacronismo y acriticismo de los historiadores. El positivismo, lo relaciona con aquellos trabajos en los que no se explican las causas profundas, mediatas e inmediatas, que provocaron y suscitaron los hechos. El anacronismo, lo atañe a la falta de sensibilidad hacia el cambio histórico, asumiendo consciente o inconscientemente, que los hombres y que las sociedades de hace tres o cinco siglos o de hace más de un milenio, eran iguales a nosotros, y que pensaban, sentían, actuaban y reaccionaban de la misma manera en que hoy lo hacemos. Por último, la actitud acrítica, la vincula con los

historiadores que no se manifiestan de los hechos pasados y hacia las diferentes versiones que las diversas generaciones han ido construyendo de ese mismo pasado/presente (Aguirre, pp. 29-45).

El uso de ejemplos históricos en la obtención de lecciones militares

En los *Memoriales del Ejército de Chile*, publicación vigente desde 1906, se han incluido diversos artículos que abordan diferentes periodos históricos y que muestran los constantes cambios y el uso de acontecimientos bélicos para extraer las principales lecciones aprendidas. A continuación, se detallan algunos ejemplos:

- El artículo “El mando y control en escenario de montaña un desafío para la fuerza terrestre” (Alaniz, 2016) es un destacado trabajo de investigación, que trata de la conducción militar actual en un ambiente geofísico complejo. El autor destaca la importancia del mando tipo misión y concluye que, en la guerra en montaña, la aplicación del mando tipo misión y la guerra de maniobras es esencial para lograr un tempo superior al adversario y para quebrantar su voluntad de lucha. Además, que “el estilo de mando y control aplicado por Rommel en la Primera Guerra Mundial es totalmente aplicable en la guerra moderna y, en especial, en el duro escenario de montaña” (Alaniz, 2016, p.107). En el contexto, el autor utiliza para argumentar su trabajo, sucesos históricos que van desde las Guerras Púnicas (264-146 a.C.) hasta la operación Enduring Freedom en Afganistán (2002), pasando incluso, por el cruce de Los Andes. Sin hallazgos significativos, el ensayista construye un relato ameno y educativo para el profesional militar, pero discutible como insumo para generar

doctrina al utilizar episodios –salvo Enduring Freedom– militares en extremo desiguales en todas sus formas y fines.

- El artículo “Gaugamela una lección de guerra de maniobra” (Moraga, 2020), es otro notorio estudio donde el autor plantea que en esa batalla (321 a.C.) Alejandro Magno empleó los principios conceptuales o filosofía de la “Guerra de Maniobras” que impulsa el Ejército de Chile en la actualidad y cuya consecuencia fue una clara victoria sobre el Rey Darío III. El autor concluye:

Gaugamela nos dejó una clara lección de “Guerra de Maniobra” y demuestra que esto “no es algo nuevo”, adelantarse en el ciclo de toma de decisiones, dislocar la fortaleza y quebrantar al adversario atacando su centro de gravedad, empleando como elemento central de la filosofía el “mando tipo misión”, representa el gran desafío a cumplir (Moraga, 2020, p.98).

En este caso, a diferencia del artículo anterior, el autor demuestra, con un suceso bélico de la antigüedad, un precepto vigente y, cómo este, en los hechos, no es algo nuevo, pero sí conveniente de considerar en la conducción militar actual. El estudio tiene el mérito de no apartarse en su relato de la época estudiada, sino que va induciendo al lector a su propósito, previamente, declarado. No hay intención de proponer doctrina, sino que ilustrar por medio de la descripción y explicación.

- El artículo “Campaña de Noruega, un ejemplo del empleo conjunto en la conducción operacional” (Kaiser, 2016), trata de una operación en la 2º Guerra Mundial, la cual, según el autor, es la primera operación militar de esta guerra donde se combinó el empleo del Ejército, Armada y Fuerza Aérea y

donde es posible observar la relación de los elementos del “arte operacional” como se le conoce en el día de hoy, específicamente: los objetivos operacionales, el mando de una campaña conjunta, el centro de gravedad, el punto culminante y los factores operacionales. En este caso se concluye que:

La campaña de Noruega representa un enriquecedor ejemplo del empleo conjunto de los medios militares en el nivel operacional, toda vez que integró los diferentes medios –terrestres, aéreos y navales– bajo un mando único, donde se planificó para el cumplimiento del objetivo estratégico de la campaña, mediante un estudio acabado de la valorización geoestratégica, como también de las fuerzas propias y adversarias, lo que permitió despertar el interés por una nueva modalidad de empleo en la estrategia militar moderna (Kaiser, 2016, p.187).

En este caso, llama la atención, cómo el autor relaciona e interpreta sucesos de mediados del siglo pasado con conceptos de la conducción operacional del siglo XXI y no cae en el error de emitir juicios sobre las decisiones y acciones; así, utiliza un episodio para explicar la importancia de la conducción conjunta y la estrecha correlación entre las decisiones políticas, las estratégicas y las operacionales.

Otra fuente de consulta histórica militar es la *Revista Ensayos Militares*, que data de 1888, y que la Academia de Guerra ha reposicionado a partir del 2015. Este medio ha ido, gradualmente, incluyendo artículos relacionados con la estrategia e historia militar. En 2018, publicó el artículo *Metodología de análisis histórico de batallas: teoría y práctica* (M. Gallardo; K. Sievers, 2018, pp. 59-85), cuya finalidad, según lo declaran sus autores, fue proponer una metodología de análisis de batallas de utilidad en la docencia e incluso para obtener lecciones aprendidas para

el futuro. Para ello, proponen un marco teórico y utilizan como objeto de estudio la batalla de Cannas (216 a.C.). Esta la analizan a la luz de variables previamente definidas, algunas de ellas son apropiadas para el ambiente operacional actual, pero extemporáneas respecto de la guerra en la antigüedad. El resultado final, permite apreciar cierta disociación, entre los elementos factibles de analizar y posibles lecciones aprendidas y, por ende, para un eventual uso como insumo doctrinario.

Figura N° 1

Síntesis del aporte histórico de las batallas

HISTORIA MILITAR	ÉPOCAS	DIFERENCIA	UTILIDAD	PROPÓSITO
HECHO HISTÓRICO (BATALLA)	BATALLAS ANTIGUAS	EJEMPLOS GENUINOS	EXPLICAR UNA IDEA	FACILITAR LA COMPRENSIÓN
			MOSTRAR LA APLICACIÓN DE UNA IDEA	DEMOSTRAR UNA IDEA
	BATALLAS MODERNAS	PRUEBAS HISTÓRICAS	APOYAR UNA AFIRMACIÓN	PROBAR UNA POSIBILIDAD
			NUEVO CONOCIMIENTO	PROBAR CON LOS HECHOS

Fuente: Elaboración del autor

Conclusiones

El análisis crítico de la selección de ejemplos históricos militares en procura de una eventual generación de doctrina debe precaverse de sus diferentes fines. Por una parte, la doctrina, requiere sustentarse en evidencias convergentes y consecuentes con el periodo histórico pertinente. Por otra, los conocimientos generales sobre la profesión militar admiten conocer y analizar la historia militar de diversas épocas sin ningún límite.

Realizar cambios doctrinarios relativos al empleo de las fuerzas en combate requiere de un proceso sistémico, que permita abstraerse de las circunstancias e incorporar variables de

batallas recientes, como también, concluir respecto de su aplicación a la luz de similares potencialidades y escenarios.

El planteamiento realizado por Clausewitz a principios del siglo XIX tiene plena vigencia. Por lo general en Chile, las modificaciones doctrinarias se han concretado a partir de las experiencias de guerra que han tenido los ejércitos de los países más desarrollados. Así, se ha ido modificando con el aporte de los ejércitos amigos y con la formación profesional de los oficiales que realizan cursos en el extranjero.

Uno de los problemas principales para utilizar el análisis de batallas antiguas está relacionado con el impulso a indagar en la historia militar a partir de variables de análisis actuales. Se observa, en algunos casos, una tendencia a buscar en el pasado la justificación de la conceptualización del presente y, forzosamente, se intenta construir una lección aprendida con una sutil acomodación de un relato ambiguo o irrelevante.

Una lección aprendida a partir del análisis crítico de sucesos históricos no debería ser la consecuencia de los sucesos seleccionados por el propio autor del estudio, sino que, de diversos sucesos contrastados entre sí, en similares condicionantes militares de orden espacial y temporal. Por tanto, sería desemejante hacer la comparación entre batallas antiguas y batallas modernas.

Las publicaciones militares, sobre todo el *Memorial del Ejército* y la revista *Ensayos Militares* son un depósito de expresiones académicas donde se observan planteamientos de utilidad -a modo de lecciones aprendidas- para eventuales cambios doctrinarios y también como aportes culturales a la formación del personal militar.

Referencias

- Aguirre Rojas, C. (2002). *Antimanual del Mal Historiador*. España: Editorial Montesinos Ensayo.
- Alaniz Miranda, O. (2016). El Mando y Control en escenario de montaña: un desafío para la fuerza terrestre. *Memorial del Ejército*, (497), pp.107-122.
- Almirante, J. (2002). *Diccionario Militar*. Madrid, Ministerio de Defensa.
- Clausewitz, C. (1999). *De la guerra*. Madrid, Ministerio de Defensa.
- Gallardo Castañeda, M. y Sievers Carrasco, K. (2008). Metodología de análisis histórico de batallas: teoría y práctica. *Revista Ensayos Militares*, 4(2).
- Jomini, H. (1991). *Compendio del arte de la Guerra*. Madrid, Ministerio de Defensa.
- Kaiser Onetto, R. (2016). Campaña de Noruega, un ejemplo del empleo conjunto en la conducción operacional. *Memorial del Ejército*, (497), pp.175-188.
- Moraga Reyes, G. (2020). Gaugamela una lección de guerra de maniobra. *Memorial del Ejército*, (507), pp.89-100.
- Ortega Prado, R. (2020). *Estrategia Militar. Fisonomía y Aplicación*. Santiago: Centro de Estudios e Investigaciones Militares (CESIM).
- Pinto Cebrián, F. (1992). *¿Qué es la Historia Militar?* Madrid, Colección ADALID. Servicio de publicaciones del EME.

EL COVID-19 Y EL ARTE OPERACIONAL; CASO ARGENTINO.

COVID-19 and Operational; Argentine case.

Omar Alberto Locatelli*

Resumen: El presente artículo analiza la situación vivida por la República Argentina en el marco de la pandemia COVID-19 desde la perspectiva del Arte Operacional y Diseño Operacional, tomando como referencias la doctrina militar vigente en Argentina y la contribución académica de la Escuela Superior de Guerra Conjunta de las Fuerzas Armadas Argentinas titulada “Arte y Diseño Operacional: una forma de pensar opciones militares” (2017), con el fin de evidenciar la utilidad del método para enfrentar todo tipo de situaciones. Además, se muestra cómo estructurar un eventual Plan de Apoyo a la Comunidad ante la Crisis (equivalente a un Plan de Campaña), a modo de ejercicio académico ante una situación de emergencia real. El método permite demostrar la necesaria vinculación de operaciones militares y no militares en apoyo a la comunidad.

Palabras claves: Arte Operacional - Diseño Operacional - COVID-19.

Abstract: This article analyzes how the Republic of Argentina have faced the COVID-19 pandemic, from the perspective of Operational Art and Design (EDO), taking as reference the military doctrine and the contribution of the Higher Joint War School through its publication "Art and Operational Design: a way of thinking about military options" (2017), in order to demonstrate the usefulness of the method. It also shows how to structure an eventual Crisis Community Support Plan (equivalent to a Campaign Plan), as an academic exercise in a real emergency situation. The method allows demonstrating the necessary link of military with no military actions to support the community.

Key Words: Operational Art - Operational Design - COVID-19.

* Coronel (R) del Ejército Argentino. Oficial de Estado Mayor de Ejército Argentino. Licenciado en Estrategia y Organización y Magister en Historia de la Guerra. Magister en Relaciones Internacionales en la Universidad de La Plata, Argentina. Actualmente se desempeña como Director del Observatorio de los Conflictos Armados Actuales en la Escuela Superior de Guerra del Ejército Argentino y profesor titular en la Escuela Superior de Guerra Conjunta en la Materia Estrategia Operacional. Email: locatelli_omar@yahoo.com.ar

Introducción

El artículo busca destacar la utilidad de la aplicación del Arte Operacional y específicamente la herramienta denominada diseño operacional, utilizado actualmente como complemento al proceso de planificación de nivel operacional, por parte de diferentes Fuerzas Armadas, incluyendo Argentina y Chile. La importancia del método radica en que facilita integrar acciones militares y no militares, que son de plena utilidad para cualquier comandante operacional. Además, permite una evolución consensuada entre los diferentes niveles de la conducción militar al establecer el nivel estratégico los fines, el nivel operacional los modos y el nivel táctico los medios, en un ambiente volátil, incierto, ambiguo y complejo (Kenny, Locatelli y Zarza, 2017). Por último, desarrolla pensadores ágiles y flexibles con un gran potencial en la búsqueda de soluciones para el desarrollo de campañas, tanto en operaciones militares de guerra como distintas a la guerra.

En el presente artículo inicialmente y a modo de contextualización se efectúa una muy breve aproximación teórica respecto a Arte Operacional y Diseño Operacional. Luego se abordan los antecedentes relativos a la llegada de la pandemia COVID-19 y las primeras medidas adoptadas en la República Argentina. Posteriormente, detalla la identificación como ejercicio académico, de algunos elementos del diseño operacional con la información pública disponible y como una manera de contribuir al análisis de los acontecimientos. Finalmente se extraen enseñanzas del ejercicio académico realizado y se desprenden algunas conclusiones respecto a la relevancia del Diseño Operacional como herramienta de apoyo a la planificación.

Antecedentes

El arte operacional se entiende como el proceso creativo que tiene como objetivo visualizar la mejor manera de emplear las capacidades militares conjuntas y combinadas, en el nivel operacional para lograr fines, por medio del diseño y la conducción de la campaña (Kenny, Locatelli y Zarza, 2017).

Facilita traducir los fines u objetivos estratégicos en soluciones de nivel operacional o modos, vinculándolos con las capacidades o medios que posee el nivel táctico. Por último, contribuye a desarrollar pensadores ágiles y flexibles con un gran potencial en la búsqueda de soluciones para el desarrollo de campañas y solución de problemas complejos y mal estructurados, tanto en operaciones militares de guerra como en operaciones militares distintas a la guerra.

En consecuencia, es un proceso cognitivo que vincula el pensamiento crítico y creativo, efectuado por comandantes y su estado mayor para generar comprensión situacional, es decir, visualizar y estructurar un problema complejo a través de experiencia, criterio, creatividad, intuición y conocimiento y aproximarse a vincular medios, modos y fines en un entorno volátil, incierto, complejo y ambiguo. Para ello, existen procesos de planificación complementarios entre sí como es el proceso de planificación operacional y el diseño operacional. El proceso de planificación operacional busca a través de diferentes etapas o pasos generar alternativas de solución al problema planteado, seleccionar una de ellas, producir un plan que permita la posterior conducción. Por otra parte, el diseño operacional, es la herramienta que grafica la visualización del problema y permite su descripción a través de los denominados elementos del diseño operacional, es decir genera la idea a través de una aproximación operacional gráfica la cual es llevada a la práctica con el proceso

de planificación antes mencionado y ambos en procura de la obtención de los objetivos asignados. Cabe señalar que en el presente trabajo se hace énfasis en el diseño operacional (denominado diseño de la campaña por el autor) y en la identificación de algunos de sus elementos, como ejercicio académico efectuado posterior a los acontecimientos, con información pública, lo cual se estima que permite aproximarse a la problemática compleja enfrentada por las Fuerzas Armadas Argentinas en la pandemia global por COVID-19 y de igual manera y como fin último y principal exacerba la relevancia del método en apoyo a la planificación.

Figura 1

Vinculación entre arte operacional, diseño operacional y planificación

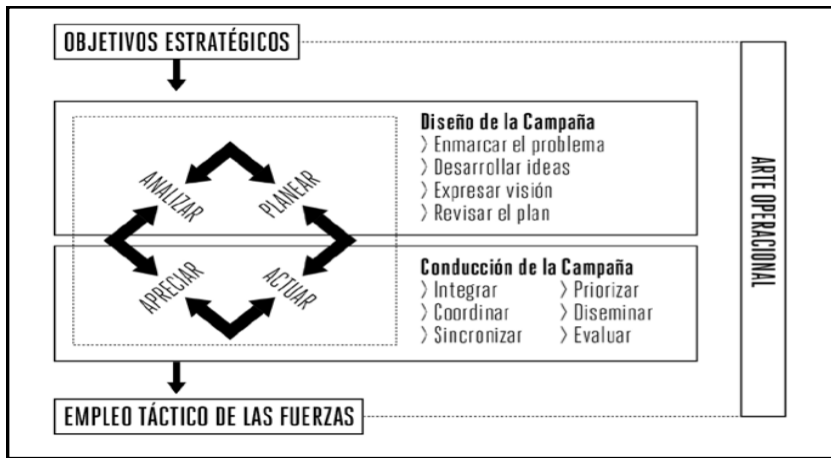

Fuente: Kenny, Locatelli y Zarza (2017). Arte y diseño operacional. Una forma de pensar opciones militares p.55.

Como se expresara previamente, el diseño operacional busca contribuir al comandante y su estado mayor a efectuar una aproximación operacional, a través de un modelo conceptual gráfico que facilite la descripción del problema complejo, la situación inicial, la condición deseada (objetivos o fines) y que oriente a través de algunos elementos del diseño operacional, a la

construcción de la solución a concebir a través de un plan. Estos elementos, son un cúmulo de conceptos básicos propios de las ciencias militares que posibilitan la planificación y sirven de herramienta para crear el diseño operacional. Cabe señalar que las diversas doctrinas incluyen, ya sea por experiencias, por razones teórico-doctrinarias e históricas, diferentes elementos del diseño operacional, diversas maneras de representarlos (gráficos) y múltiples clasificaciones (lo cual no es parte de este trabajo establecer); sin embargo, se estima que existe convergencia y complementariedad entre las diversas ponencias. Estos elementos tampoco requieren ser utilizados en su totalidad, sino que serán seleccionados por quienes los utilicen. Los considerados por el autor, y que son coherentes con la doctrina conjunta argentina y en una clasificación que permite su comprensión, se sintetizan a continuación:

Figura 2

Elementos del diseño operacional

ELEMENTOS DEL DISEÑO OPERACIONAL		
TRADICIONALES	INNOVADORES	CIRCUNSTANCIALES
Objetivo Operacional Misión Esfuerzos Operacionales Maniobra Operacional Campaña Concepto de la Campaña Niebla y Fricción	Estado Final Centros de Gravedad Factores Críticos Puntos Decisivos Líneas de Operaciones Intención del Comandante	Momentum Tempo Punto Culminante Alcance Operacional Pausa Operacional Enlace Operacional

Fuente: Kenny, Locatelli y Zarza (2017). Arte y diseño operacional. Una forma de pensar opciones militares p.26.

Contexto de la problemática

El 11 de marzo de 2020, la Organización Mundial de la Salud (OMS) declaró al brote del COVID-19 como una pandemia, luego de que el número de personas infectadas a nivel global llegara a 118.554 personas, y el número de muertes alcanzara a

4.281 afectando, hasta ese momento, a 110 países. A partir de esa fecha se ha constatado la propagación de casos del COVID-19 en numerosos países de diferentes continentes, llegando a Sudamérica y a la República Argentina.

Desde el inicio de la situación epidemiológica, la República Argentina adoptó medidas oportunas, transparentes, consensuadas y basadas en evidencia científica a fin de mitigar la propagación y el impacto sanitario.

La Ley N° 26.122 de la República Argentina (Congreso de la Nación Argentina, 2006), respecto a régimen legal de los decretos de necesidad y urgencia, de delegación legislativa y de promulgación parcial de leyes, permitió que el Poder Ejecutivo emitiera decretos de necesidad y urgencia (DNU), hasta que el poder legislativo regule los alcances de los mencionados decretos, en virtud de lo dispuesto en la Constitución Nacional de Argentina (Presidencia de la Nación, 2013).

42

A partir de haberse detectado el primer caso en la República Argentina, se estableció una máxima alerta para sensibilizar la vigilancia epidemiológica, ingresando el país en la fase de contención para detectar casos sospechosos de manera temprana, asegurar el aislamiento de los mismos, brindar la atención adecuada a los pacientes e implementar las medidas de investigación, prevención y control tendientes a reducir el riesgo de diseminación de la infección en la población.

El 12 de marzo de 2020, el Poder Ejecutivo de la República Argentina emitió el Decreto 260 (Poder Ejecutivo Nacional, 2020) el cual entre otras disposiciones estableció la emergencia sanitaria por COVID-19 por un año, suspendió los vuelos internacionales provenientes de zonas afectadas y determinó una cuarentena obligatoria que luego se extendió por varios meses del 2020, y que se volvió a implementar ante una segunda ola de contagios en marzo del 2021.

Entre otras disposiciones, el decreto menciona sobre la

actuación de los ministerios de Seguridad, del Interior, de Defensa y de Relaciones Exteriores, Comercio Internacional y Culto que el Ministerio de Defensa pondrá a disposición de quienes deban permanecer aislados, las unidades habitacionales que tenga disponibles, según las prioridades que establezca la autoridad de aplicación, para atender la recomendación médica, cuando la persona afectada no tuviera otra opción de residencia. Asimismo, sus dependencias y profesionales de salud estarán disponibles para el apoyo que se les requiera.

El 13 de marzo de 2020, el Jefe del Estado Mayor Conjunto de las Fuerzas Armadas (JEMCO) de la República Argentina, emitió un documento llamado Directiva del Jefe del Estado Mayor Conjunto de Apoyo al Plan Operativo de Preparación y Respuesta al COVID-19, que contenía los direccionamientos para otorgar el mencionado apoyo. En el mismo se estableció en general que el instrumento militar de la nación dispondrá, a orden de elementos organizados, equipados e instruidos para realizar tareas de apoyo a la comunidad y ayuda humanitaria a fin de contribuir a los esfuerzos de contención y mitigación del COVID-19 que realice el Estado Nacional. En razón de lo anterior el Comandante Operacional de las Fuerzas Armadas (COFFAA) emitió el Plan de Operaciones de Apoyo a la Emergencia COVID-19, el que autorizaba el enlace con las autoridades provinciales y la formación de Fuerzas de Tarea en los lugares donde no estaba el Puesto de Comando de cada Zona de Emergencia, así como alistaba los medios de protección civil para el orden.

Establecimiento de zonas de operaciones

El Ministerio de Defensa autorizó al JEMCO a dirigir el planeamiento y ejecución de tareas de apoyo a la comunidad en

cuanto al empleo de las instalaciones, personal y material de las FFAA, en todas sus áreas de responsabilidad, sin mencionarlas específicamente.

También el JEMCO al designar al COFFAA como responsable de la implementación, le permitió dividir al territorio nacional en 14 zonas de operaciones en comandos de zonas de emergencia. Estas zonas de emergencia eran el área Metropolitana, Buenos Aires Norte, Buenos Aires Sur, Entre Ríos (incluye Santa Fe), Chaco (incluye Formosa), Córdoba (incluye Santiago del Estero), Salta (incluye Jujuy, Tucumán, Catamarca y La Rioja), Neuquén (incluye Río Negro), Mendoza (incluye San Luis y San Juan), Chubut, La Pampa, Santa Cruz, Misiones (incluye Corrientes) y Tierra del Fuego. Además, lo hizo responsable de preparar y ejecutar el plan de apoyo ante la crisis, que implicó activar los comandos de emergencia y a la vez, conducir las operaciones de protección civil, en todo el territorio nacional. Entre otras acciones las Fuerzas Armadas efectuaron tareas de planificación, asesoramiento y consultoría interagencial, actividades aéreas, ampliación de infraestructura hospitalaria por medio de hospitales de campaña reubicables, tareas logísticas especiales en sectores vulnerables y apoyo logístico de alimentos. (Escuela Superior de Guerra Conjunta de las FFAA, abril 2020).

Empleo de los elementos del Diseño Operacional

Con todas las disposiciones legales asumidas se efectúa a modo de ejercicio, el planeamiento de una campaña de apoyo a la comunidad aplicando con los antecedentes disponibles e información pública, el Arte Operacional y específicamente el Diseño Operacional, identificándose diferentes elementos, a fin de ratificar su utilidad para la solución de problemas complejos y en especial en operaciones militares distintas a la guerra

circunscritos en el nivel de la conducción operacional.

Estado Final (también conocido como Estado Final Deseado EFD)

Este elemento del diseño operacional implica solicitar al Nivel Estratégico Nacional (denominado Político en Chile) el EFD, entendido como la situación política y/o militar que debe existir cuando las operaciones se den por finalizadas en términos favorables. Este elemento se encuentra definido y vinculado entre sí, en todos los niveles de la conducción militar. En este caso, se infiere como EFD político: Emergencia pública en materia sanitaria y social ocasionada por el COVID-19 contenida y mitigada (prioritariamente de ser posible) antes del 31 de diciembre de 2020, pudiendo ser prorrogada según la evolución de la situación imperante.

Como se aprecia, se identifica al oponente como emergencia pública, en función de ello se determina las acciones a realizar y la fecha antes de la cual debe concretarse la estabilización final.

Respecto del EFD Militar (de nivel Estratégico) se infiere como: “Apoyo a la comunidad y ayuda humanitaria realizados con las fuerzas asignadas del Instrumento Militar de la Nación, habiendo contribuido efectivamente a contener y mitigar el COVID-19, según la evolución de la pandemia”.

Debido a no haberse designado un Teatro de Operaciones y determinar que son las jurisdicciones de la República Argentina se interpreta que el EFD Operacional podría ser el mismo del nivel superior, como forma de orientar las acciones que las FF.AA. deberían realizar en contribución al mismo y antes de terminar el plazo estipulado, con una finalidad y propósito de las acciones y el término de estas.

Objetivo

Respecto del Objetivo (en oportunidades designado en el nivel

operacional como Objetivo Estratégico de Campaña) entendido como la meta que se pretende alcanzar o mantener en el nivel operacional, para lograr posteriormente el estado final deseado. Normalmente los objetivos son tangibles y están basados en fuerzas, valores o puntos y áreas geográficas, o una combinación de ellos, razón por la que se le determinó como: “Brindar apoyo al sistema de salud de la Nación”. Se fundamenta en que concreta qué acciones deben realizarse y sobre qué objeto. Además, materializa la acción necesaria para obtener el estado final operacional vinculado al EFD.

Misión

La misión debe entenderse como una expresión que permita identificar qué se va a realizar, quién lo realizará, cuándo se realizará, dónde y para qué se realizará. Para identificarla, en este caso se basó en la oportunidad en que el Jefe del Estado Mayor Conjunto explicó cómo fue la intervención de las FF.AA. ante la Pandemia a órdenes del COFFAA en una entrevista a la prensa (Fernández, agosto 2020). A base de ello, como misión se infiere: “El COFFAA ejecutará una operación de protección civil (apoyo a la comunidad y ayuda humanitaria) para brindar apoyo al sistema de salud de la Nación a fin de contribuir a las acciones que realice el Estado en el marco del plan de preparación y respuesta al COVID-19, durante la duración del plan”.

Asimismo, se fundamenta por qué establece una misión que puede concatenarse con las que sean asignadas a otras agencias del Estado y, emplea como tarea el objetivo y como propósito el objetivo del escalón superior, que no es otro que contener y mitigar los efectos del COVID-19.

Centro de Gravedad (CoG)

Los CoG, entendidos como el ente primario que posee la

mejor capacidad inherente de alcanzar el objetivo operacional para finalizar la campaña. Normalmente se utiliza una metodología específica para su determinación y análisis, y se establece uno para la fuerza propia (a fin de protegerlo) y uno para la amenaza (para mitigarla). Para el estudio se consideran:

- CoG de la Amenaza: La Pandemia
- CoG Propio: Personal asignado al COFFAA (la fuerza)

Como fundamento para el CoG de la amenaza se estima que la pandemia es el ente primario que posee la capacidad inherente de contagiar de forma masiva y afectar la salud y hasta la vida de los habitantes de la República Argentina. Las personas portadoras que no se encuentran sanas no configuran parte del CoG de la pandemia, porque si bien tienen aún capacidad de contagio, se encuentran aisladas y no lo pueden hacer masivamente.

En el caso del CoG propio, se estima que la fuerza es el ente primario que tiene la capacidad inherente y fundamental de realizar tareas de apoyo a la comunidad y ayuda humanitaria, para contribuir a contener y mitigar los efectos del virus COVID-19.

Los Factores Críticos

Respecto de los **Factores Críticos**: Se les denomina a Capacidades, Requerimientos y Vulnerabilidades que son los que permiten analizar el Centro de Gravedad, y son enunciados por separado:

- **Capacidades críticas (CC)**: entendidas como las habilidades primarias de un CoG que lo constituyen como tal, en el contexto de un escenario o situación determinada. La palabra clave es el verbo en infinitivo que acompaña a la frase “la habilidad para...”:

-Respecto de la pandemia: habilidad para propagar masivamente, contagiar, infectar, enfermar y matar a la población.

-Respecto del CoG propio: habilidad para apoyar los esfuerzos de contención y mitigación de la pandemia.

En el contexto de la pandemia, los portadores sanos -no detectados- del virus, dado que los portadores sanos detectados, o los portadores enfermos pueden estar controlados y no tiene la capacidad de propagar masivamente el virus. Esta capacidad, al afectar a la población gana sus voluntades y mantiene una notoria influencia a través del miedo.

-Requerimientos críticos (RC): entendidos como las condiciones, recursos y medios que son esenciales para que una capacidad crítica sea totalmente operativa. A partir de un análisis sistémico se revelaron las necesidades para que ambas CC muchos requerimientos que el CoG necesita para funcionar.

-Respecto de la Pandemia: libertad de movimiento de las personas en las calles, medios masivos de transporte aéreos, marítimos, ferroviarios, subterráneos, ómnibus, taxis y remises, automóviles, rango de temperaturas apropiado, poblaciones o grupos humanos, libertad de movimiento de las personas en calles y lugares públicos, riesgo de contagio, incumplimiento de la cuarentena, hacinamiento habitacional en poblaciones marginales, falta de cuidado e higiene personal, incumplimiento de normas de convivencia, huelgas y protestas violentas, inseguridad, miedo, pánico, eventual movilización en busca de recursos, estadísticas no confiables, falta de capacidad de testeo.

-Respecto del CoG propio: personal y medios de transporte propios organizados y disciplinados para el trabajo en equipo,

con comunicaciones rápidas, seguras y de confianza, acostumbrados a una cultura organizacional para resolver problemas, prever crisis, resolver emergencias, daños al material y a las personas, y a trabajar para lograr objetivos claros, decisivos y alcanzables; planes establecidos ante contingencias, preparación y entrenamiento sanitario específico, establecimiento de cuarentena, concientización para responder ante alteraciones del orden público y control de restricciones.

La razón de los mismos radica en que para el primer caso, son condiciones, medios y recursos que apoyan las CC y, en definitiva, el CoG en algunos casos no podría actuar si no los tuviera y, en otros, pueden incrementar la peligrosidad de la pandemia o favorecer su diseminación; mientras que para el propio, porque son características típicas estructurales de las organizaciones de las FF.AA. (y otras agencias gubernamentales), que permiten en breve lapso estar en condiciones de actuar y de manera eficiente.

-Vulnerabilidades Críticas (VC): entendidas como las deficiencias que evidencia un requerimiento crítico (RC) cuando degradado o perdido expone a la capacidad crítica al daño o pérdida. Pueden ser debilidades, brechas o deficiencias en los elementos sistémicos clave y condiciones esenciales, características, capacidades, relaciones e influencias a través de las que el CoG puede ser desarticulado o neutralizado. A ser atacadas en un oponente y a ser protegidas en las fuerzas propias. Se expresa con un sustantivo con modificadores o adjetivado.

-Respecto de la Pandemia: medios de transporte masivos disminuidos: aéreos, marítimos, subterráneos, ferroviarios, ómnibus, taxis y automóviles; controles de infección insuficientes; estadísticas poco confiables; reclusión de las personas en sus hogares escasa; normas para evitar el contagio establecidas insuficientes e incumplidas; obediencia a los agentes

de seguridad escasa; movimiento local de personas y reuniones barriales o familiares de difícil control; resarcimientos económicos a quienes no realizan tareas esenciales demorado; acciones delictivas incrementadas; coordinación de movimientos populares escasa.

-Respecto del CoG propio: Medios para apoyar la emergencia escasos y obsoletos, comunicaciones precarias, organizaciones y medios mal preparados para la emergencia o escasos, planes de contingencia no preparados, instalaciones de apoyo sanitarios escasas o sin preparación, adiestramiento para control del orden público u objetivos estratégicos inexistente, apoyo a las acciones de control fronterizo sin coordinación.

Su razón de ser radica en que descubren las falencias en condición de ser explotadas y permiten determinar las acciones a realizar transformándolas en Puntos Decisivos. Además, descubren las condiciones a revertir a fin de alcanzar el Objetivo de Campaña y facilitan estructurar la maniobra.

Puntos Decisivos (PD)

Para los PD entendidos como el grupo de acciones que explotan las Vulnerabilidades Críticas (VC) para lograr las condiciones –vinculadas a ubicaciones geográficas, sucesos específicos clave, sistemas de capacidades, funciones críticas o entorno de la información– que cuando se alcanzan, permiten al comandante influir de sobremanera en el resultado de la campaña. Su determinación es una de las tareas más difíciles y relevantes, pues se debe analizar la situación y determinar qué nodos, vínculos o eventos clave ofrecen la mejor oportunidad para afectar el CoG de la amenaza, o ganar o mantener la iniciativa hasta lograrlo y proteger el CoG propio.

-Respecto de la Pandemia: estadísticas confiables y análisis oportunos realizados; controles de infección por personal de

sanidad incrementados; control de normas para evitar el contagio incrementado por mayor cantidad de agentes de seguridad, en especial en lugares de mayor concentración urbana; edictos con mayores sanciones y penas dictados para incrementar el respeto a los agentes de seguridad; control de movimientos de medios de transporte masivos y vehiculares incrementado; movimiento local de personas restringido a lo autorizado en cercanías; reuniones barriales prohibidas con sanciones a su incumplimiento; resarcimientos económicos agilizados para que las personas dispongan de dinero y eviten cometer delitos; control de normas de cuidado personal (uso de mascarilla) incrementado por mayor presencia de agentes de seguridad; campaña televisiva, radial y gráfica por un comportamiento social atenuado por las circunstancias incrementada; acciones de disuasión por parte fuerzas de seguridad (patrullajes) especialmente en zonas marginales incrementadas; campaña de agradecimiento a quienes están realizando tareas de sanidad; seguridad y apoyos incrementadas en medios masivos de comunicación.

-Respecto del CoG propio: Medios adecuados para apoyar a la emergencia obtenidos en calidad y en cantidad; comunicaciones rápidas, seguras y de confianza establecidas; organizaciones y medios adiestrados y desplegados en tiempo y forma; planes de contingencia específicos desarrollados y practicados; instalaciones de apoyo sanitarios completadas e instaladas; acciones para mantener el orden público; restricción de movimientos y protección de objetivos estratégicos autorizadas y practicadas; apoyo a las acciones de control fronterizo coordinadas.

Se fundamentan en que ambos permiten estructurar las diferentes líneas de operaciones de cada agencia subordinada y el Plan de Campaña, determinar las fases del mismo y los diferentes esfuerzos operacionales.

Líneas de Operaciones (LDO)

Las LDO merecen una consideración especial, pues son la base de la estructura del Plan de Campaña, donde se vuelcan todos los PD, es decir grupos de tareas asignadas, permitiendo una interrelación entre todos los mandos involucrados y su vinculación con las agencias no militares para estructurar todo tipo de acciones que el comandante de la operación considera necesarias para el éxito de su campaña. La principal contribución de las LDO a los efectos prácticos del planeamiento de las operaciones radica en las herramientas que sirven para sincronizar, orientar y concentrar —en masa, tiempo y espacio— los esfuerzos, las capacidades y, en definitiva, los efectos de las diferentes organizaciones y mandos componentes de la operación, sobre uno o varios objetivos.

52

Las LDO conectan una serie de puntos decisivos en el tiempo, en el espacio y/o lugar, permitiendo visualizar la conducción de operaciones simultáneas y situaciones a lograr que pueden coincidir o no con una referencia en el terreno. Deben permitir afectar el CoG de la amenaza y proteger el propio en una misma campaña.

En definitiva, las LDO buscan la manera de aprovechar las vulnerabilidades críticas de la amenaza, evitar sus puntos fuertes y aplicar la potencia en todo el espacio de la campaña y del tiempo, a través de un diseño que integre todo tipo de operaciones militares para converger sobre el centro de gravedad y alcanzar el estado final deseado. Para el caso del ejercicio en estudio se ordenaron los puntos decisivos cronológicamente:

- 1) Coordinación con autoridades civiles de cada Comando de Zona de Emergencia (CZE) realizada.
- 2) Planes de contingencia específicos desarrollados y practicados.

- 3) Apoyo a las acciones de control fronterizo coordinadas.
- 4) Medios adecuados para apoyar a la emergencia obtenidos en calidad y en cantidad.
- 5) Campaña televisiva, radial y gráfica por un comportamiento social atenuado por las circunstancias.
- 6) Campaña de agradecimiento a quienes están realizando tareas de sanidad, seguridad y apoyos incrementadas en medios de comunicación masiva.
- 7) Instalaciones de apoyo sanitario completadas e instaladas.
- 8) Normativas con mayores sanciones y penas dictados para incrementar el respeto a los agentes de seguridad.
- 9) Acciones para mantener el orden público y restricción de movimientos autorizadas y practicadas.
- 10) Organizaciones y medios adiestrados y desplegados en tiempo y forma.
- 11) Resarcimientos económicos agilizados para que las personas dispongan de dinero suficiente.
- 12) Controles de infección por personal de sanidad incrementados.
- 13) Control de normas para evitar el contagio incrementado, por mayor cantidad de agentes de seguridad desplegados en lugares de mayor concentración urbana.
- 14) Control de movimiento de transporte masivo y vehicular incrementado.
- 15) Control del movimiento local de personas restringido a lo autorizado en cercanías.
- 16) Reuniones barriales prohibidas con sanciones a su incumplimiento.
- 17) Control de normas de cuidado personal (uso de barbijo) incrementado por mayor presencia de agentes de seguridad.
- 18) Acciones de disuasión por fuerzas de seguridad (patrullajes) especialmente en zonas marginales incrementadas.
- 19) Comunicaciones rápidas, confiables y seguras concretadas.

20) Estadísticas estrictas y confiables establecidas.

Agencias que podrían involucrarse en la Planificación Operacional, de acuerdo con la organización estimada para ello y que de acuerdo con esta ponencia podrían generar LDO con PD:

- EMCOPERAL: Estado Mayor del Comandante Operacional Conjunto de las Fuerzas Armadas
- SCMil: Secretaría de Coordinación Militar en Emergencias
- DirSCO: Dirección de Sanidad Conjunta
- SecPCO: Secretaría de Prensa Conjunta
- EEMMFFAA: Estado Mayores de cada Fuerza Armada
- CZE: Comandantes de Zona de Emergencias del I al XII
- CZEM: Comandante de la Zona de Emergencia Metropolitana
- CZEBAN: Comandante de la Zona de Emergencia Norte
- CZEBAS: Comandante de la Zona de Emergencia Sur
- CZETF: Comandante de la Zona de Emergencia Tierra del Fuego.

54

Además de analizar los PD y al incluir en las LDO para la campaña, se debe considerar todo aquel suceso que pudiese influir en la planificación y que obliga a considerar un Plan de Contingencia. Para el caso de estudio se consideraron:

- Incremento de los casos infectados que sobrepasen las previsiones sanitarias.
- Demandas sociales ante la falta de medios, debido a la imposibilidad de obtener recursos legales habituales provenientes del trabajo.
- Desplazamientos de grupos sociales para obtener recursos.

El detalle de las tareas de cada LDO por cada agencia se describe a continuación:

- Comando Operacional (COPERAL): será responsable de impartir las órdenes para coordinar y comandar los PD 1, 2, 3,

4,11, 14 a 16, 17 y 18, y analizar la obtención del Objetivo según los criterios de máxima y mínima fijados en el Plan de Campaña. A su vez deberá participar en las órdenes emanadas en los PD 5, 6, 7, 8, 9,10, 12, 13 y 20.

- Secretaría de Coordinación Militar Conjunta: será responsable de coordinar con agencias externas los PD 7, 9, 10, 12 y 19. A su vez deberá participar en la elaboración del PD 20.
- Dirección de Sanidad Conjunta: será responsable de impartir las órdenes para coordinar y comandar los PD 5, 8 y 13 con la colaboración del COPERAL.
- Secretaría de Prensa Conjunta: será responsable de impartir las órdenes para coordinar los PD 6 y 20. Deberá colaborar en apoyo a la difusión de los restantes PD acorde con lo que disponga el COPERAL.
- Estados Mayores de cada institución de las Fuerzas Armadas: deberán colaborar en los PD 1 a 4 para la asignación de medios, acorde con las necesidades de cada CZE y en los reemplazos correspondientes según la evolución de cada situación. Además, deberán estar en apresto para la organización de eventuales futuras organizaciones, según necesidad de la evolución de la situación. Mantendrán el contacto con el COPERAL.
- Mandos de Zonas de Emergencias: tendrán relación de mando de acuerdo con los PD 1 a 5, 8, 10, 13, 14 a 19, debiendo reportar sus actividades al COPERAL en el resto de los PD, quien deberá coordinar actividades de conjunto en Zonas de Emergencias. Los CZEM, CZEBA y CZEBA deberán prestar especial atención a los eventos mencionados que puedan activar los planes de contingencia.

Maniobra

Se entiende como maniobra (en este caso de nivel

operacional) a la combinación de esfuerzos, a ser llevados a cabo mediante el mejor empleo de los recursos y fuerzas disponibles, a través de movimientos y acciones, en un tiempo y espacio dados, para alcanzar un Objetivo de Campaña. Se contempla una primera maniobra, para alcanzar el esfuerzo de contención y, una maniobra posterior, para concretar el esfuerzo de mitigación, que permitieran alcanzar el Objetivo de Campaña. La preparación no materializa una maniobra, pudiendo ser considerada, eventualmente, como maniobra defensiva. Los CZE ejecutarán ambas maniobras, coordinados y supervisados por el COPERAL.

Esfuerzo Operacional (también conocido como Esfuerzo Principal)

Se le conoce como la aplicación y/o concentración de medios, fuerzas o efectos en un espacio y tiempo dados, por medio de los cuales un comandante busca obtener resultados favorables dentro de una maniobra. Los esfuerzos operacionales cambian de acuerdo a cada momento de la operación, según sean principal (uno solo) o secundarios (ninguno, uno o más de uno). Para el caso de estudio se consideró, inicialmente habrá un esfuerzo principal de contención, para comenzar a actuar contra la pandemia y uno secundario para mitigar las consecuencias del virus. Mientras que posteriormente el esfuerzo principal será el de mitigación, pues comenzarían a disminuir las consecuencias de la pandemia y el esfuerzo secundario de contención estaría dado en completar acciones iniciadas en la maniobra anterior.

Punto Culminante

Es el punto de una LDO –en el tiempo y en el espacio– en el que una fuerza ya no tiene la capacidad de continuar con éxito su forma de operación, sea ofensiva o defensiva. La relación de poder entre los actores, dentro del espacio en que interactúan,

impide a uno de ellos mantener la actitud estratégica, actitud operacional u operación táctica en curso, con razonable expectativa de éxito, obligándole a evaluar la conveniencia de adoptar un cambio de rumbo que lo preserve de un fracaso altamente probable. Para el caso de estudio se consideró que se materializará en la eventualidad de no poder apoyar a los esfuerzos con suficientes medios de sanidad o de apoyo a la misma. Del mismo modo, se alcanzaría si las organizaciones previstas para contener/mitigar los disturbios sociales fueran insuficientes. Al respecto los EEMMFFAA deberán prever los reemplazos del personal de sanidad acorde con la evolución de la situación. El COPERAL coordinará y supervisará evitar llegar al mismo.

Momentum

Se le conoce como la oportunidad, en el sentido de ejecutar una acción que permita explotar las vulnerabilidades del oponente, ahora y no antes ni después. Para el caso de estudio se consideró que inicialmente estará dado al comienzo del esfuerzo de contención con todos los medios adecuadamente organizados y desplegados en oportunidad y con todas sus capacidades completas para apoyar las actividades.

Si bien se debe mantener el ritmo de las operaciones, otro moméntum será al finalizar el esfuerzo de mitigación para materializar debidamente las acciones finales de mitigación.

Cada CZE debe la oportunidad del mismo. El COPERAL supervisará y coordinará mantenerlo durante toda la campaña.

Tempo

Implica mantener la presión constante sobre el oponente, creándole nuevos problemas, antes de que pueda resolver los anteriores. Se refiere al ritmo de la operación con respecto al

ritmo del adversario. El tempo propio debe ser sostenido para superar la capacidad del oponente de reaccionar, a fin de que las fuerzas propias puedan mantener la iniciativa y obtener una marcada ventaja, generando con ello una adecuada libertad de acción. Además, controlar y/o alterar ese ritmo es necesario para retener la iniciativa. Para el caso de estudio se consideró un tempo con ritmo alto en razón de acciones simultáneas, tanto de apoyo al esfuerzo de contención sanitaria como de apoyo a las acciones de contención social. Cada CZE será responsable de mantenerlo durante toda la campaña. El COPERAL supervisará su ejecución.

Diseño Operacional

En la Figura 3 se fusionan de manera gráfica (con detalle en una referencia al costado inferior izquierdo) algunos de los elementos del diseño operacional de los previamente detallados, en la Figura denominada “Diseño Operacional del Plan de Campaña COVID-19”.

58

Se estima que, con los antecedentes que posee esta herramienta, es factible que un comandante pueda efectuar una aproximación operacional, es decir, orientar a su estado mayor y medios respecto a la problemática compleja, la situación actual, la condición deseada y orientaciones para la futura solución propuesta en el plan.

Se destaca que los elementos fueron identificados como ejercicio académico, con la información pública disponible y como una manera de contribuir al análisis de los acontecimientos. Para el caso de estudio, se podría interpretar lo siguiente:

- La campaña tiene la misión de preparar, organizar y desplegar medios de nivel táctico en apoyo a los esfuerzos de contención y mitigación de la emergencia sanitaria y social, ocasionada por la Pandemia.

- La conducción está a cargo del COFFAA, a través de los Comandos Conjuntos Subordinados establecidos como Comandos de Zona de Emergencia (CZE).
- De acuerdo con lo propuesto, se prevé la duración de la Campaña COVID – 19 desde mediados de marzo 2020 (impartición de la orden a los comandos subordinados) hasta el 31 de diciembre de 2020 y considera su eventual prolongación posterior.
- La Campaña se materializa con una preparación y despliegue, a partir del inicio de la planificación, en apoyo de una maniobra de contención y una maniobra de mitigación, que permitirían alcanzar el Objetivo Operacional. Ello en tres fases¹: Preparación, Contención (con subfases 1 a 4) y Mitigación (subfase 5), las cuales contienen los PD agrupados en LDO vinculando EFD y Objetivo. De igual manera se presentan pausa operacional, punto culminante, algunas tareas vinculadas a cada PD.
- Cada maniobra, de contención la primera y de mitigación la segunda, será el resultado de la debida combinación de los esfuerzos necesarios. En ambos casos se alterna la consideración de principal y secundario. Acorde con la evolución de la situación, en la primera maniobra, el esfuerzo principal estará dado por la contención, siendo la mitigación el esfuerzo secundario. En la segunda maniobra, se invierten los esfuerzos mencionados.
- El CoG propio se debe proteger a lo largo de toda la Campaña. La capacidad crítica del CoG de la Pandemia de afectar masivamente a la población, será detenida antes de finalizar la maniobra de contención, mientras que se disminuirá la capacidad crítica de propagar el virus, antes de finalizar la maniobra de mitigación.

¹ En algunas doctrinas como la conjunta de las Fuerzas Armadas chilenas, las fases se consideran un elemento del diseño operacional.

- Se debe considerar que el Punto Culminante, se materializaría en la eventualidad de no poder apoyar con suficientes medios de sanidad por el crecimiento de la cantidad de casos. Del mismo modo, se alcanzaría si las organizaciones previstas para contener/mitigar las alteraciones de orden público fueran insuficientes.
- Los CZE deberán tener especial atención a los eventos previstos que puedan implicar emplear Planes de Contingencia, sobre todo aquellos que tengan en sus jurisdicciones grandes concentraciones urbanas (CZEM, CZEBAN y CZEBAS). También es necesario que analicen la evolución de situaciones que puedan modificar las previsiones temporarias al respecto.

Figura 3
Diseño Operacional Campaña Covid-19

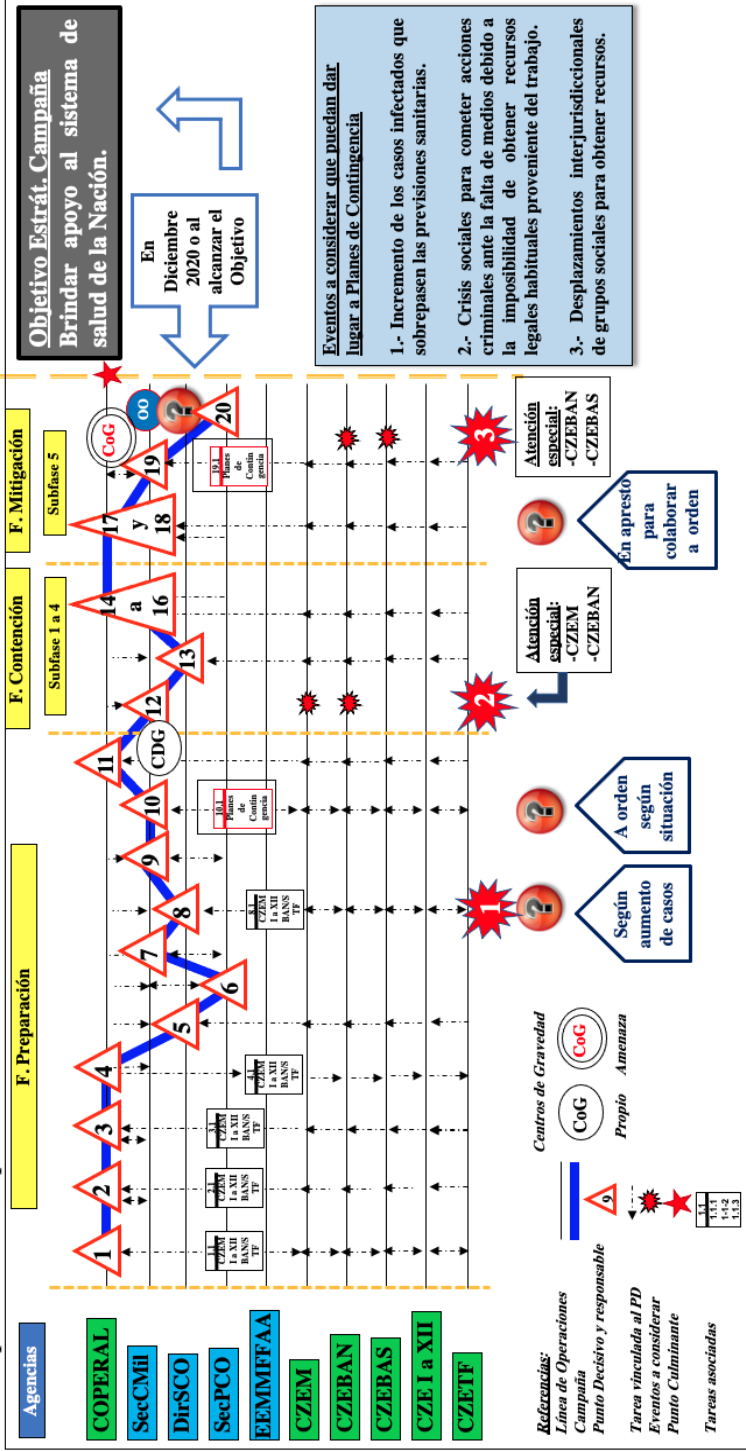

Fuente: Elaboración del autor

La Campaña

La campaña corresponde a una serie de operaciones militares relacionadas, atribuidas a fuerzas de magnitud, que realizan una o más maniobras operacionales, en un tiempo y espacio dados. Permite al comandante operacional obtener los objetivos operacionales y estratégicos y el EFD. En algunas doctrinas no es considerado un elemento del diseño operacional. No obstante, a razón de profundización respecto al Diseño Operacional antes presentado, es muy útil conocer este concepto.

La campaña esta graficada, a modo explicativo y general, en la Figura 4 en color café, con dos maniobras en azul.

En toda la campaña están dispuestos los PD como forma de interpretar cuáles se deberán realizar en cada fase y los planes de contingencias, motivados por diferentes eventos a tener en cuenta que eventualmente podrían afectar el desarrollo de la campaña.

62

Figura 4

Gráfico de la Campaña Operacional COVID-19

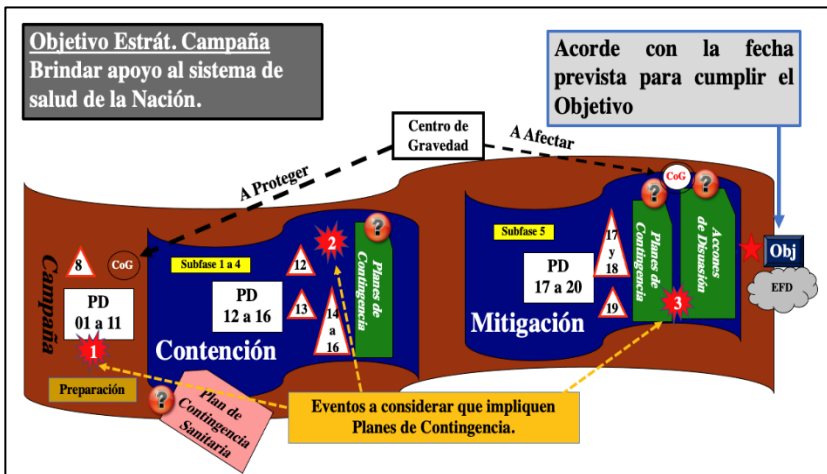

Fuente: Elaboración del autor

Experiencias de la aplicación del arte operacional y del Diseño Operacional como ejercicio académico

De acuerdo con lo evidenciado a lo largo del trabajo, el arte operacional como proceso creativo que tiene como objetivo visualizar la mejor manera de emplear las capacidades militares conjuntas y combinadas, en el nivel operacional para lograr fines, por medio del diseño y la conducción de la campaña. Además, la aplicación del Diseño Operacional como herramienta de apoyo a la planificación operacional a través de un modelo conceptual gráfico que facilite la descripción del problema complejo, la situación inicial, la condición deseada y que oriente a través de algunos elementos del diseño operacional, permite además:

- Generar comprensión situacional en detalle de un caso de estudio.
- Analizar las diferentes amenazas y sus respectivas debilidades para enfrentarlas de mejor forma.
- Prever efectos sociales, económicos, humanitarios y políticos para accionar convenientemente sobre los mismos.
- Determinar los eventuales costos y riesgos a asumir para realizar Planes de Contingencias que los neutralicen.
- Facilitar una adecuada toma de decisiones de los niveles Estratégico y Operacional para evaluar el desarrollo de las acciones a fin de concretar el Efecto Final Deseado.
- Realizar una conexión interagencial para facilitar los efectos de una conducción sinérgica de todos los factores de poder involucrados.
- Establecer la duración de las acciones tácticas (derivadas de los Puntos Decisivos).

Conclusiones

El ejercicio académico realizado en este artículo pretendía demostrar el desarrollo de una aproximación general para enfrentar la crisis del COVID-19 en la República Argentina, guiándose por lo establecido en la doctrina operacional militar argentina, con la información pública disponible, con el fin de dar respuesta a las necesidades de los habitantes y de las autoridades locales y aplicando las herramientas que provee el Arte Operacional como concepto y el Diseño Operacional como herramienta.

Respecto al caso de estudio, y con la información disponible, se evidencia las labores de las Fuerzas Armadas, que abarcaron todo el territorio nacional y que desarrollaron tareas de planificación, asesoramiento y consultoría interagencial, actividades aéreas, ampliación de infraestructura hospitalaria y apoyo sanitario, tareas logísticas especiales o de gran envergadura y apoyo logístico de alimentos de gran magnitud y larga duración.

Finalmente, se estima que el presente trabajo destaca la utilidad de manejar y potenciar un proceso de planificación que involucre el Arte Operacional y el Diseño Operacional, ya que estos elementos no solo poseen la importancia de facilitar cualquier planificación militar del nivel operacional, sino también la factibilidad de adecuarse a cualquier operación compleja que implique planificar fines, utilizando modos que empleen medios militares, con colaboración de agencias gubernamentales.

Referencias

- Congreso de la Nación Argentina. (1994). *Constitución Nacional de la Nación Argentina*. LEY N° 24430.
<https://www.argentina.gob.ar/normativa/nacional/ley-24430-804/texto>
- Congreso de la Nación Argentina. (2006). *Ley N° 26.122. Régimen Legal de los Decretos de Necesidad y Urgencia, de Delegación Legislativa y de Promulgación Parcial De Leyes*.
<http://servicios.infoleg.gob.ar/infolegInternet/anexos/115000-119999/118261/norma.htm>
- Ejército de Chile (2016). *RDPL 20001 Reglamento Proceso de las Operaciones*. División Doctrina: Santiago.
- Escuela Superior de Guerra Conjunta de las FFAA. (abril 2020). *Observatorio de la crisis del Covid – 19*.
https://www.esgcffaa.edu.ar/obs_covid19/ESGCFFAA-Observatorio-de-la-crisis-COVID-19_3.pdf
- Escuela Superior de Guerra Conjunta de las FFAA. (junio 2020). *Observatorio de la crisis del Covid – 19*.
https://www.esgcffaa.edu.ar/pdf/ESGCFFAA-2016_pdf-99.pdf
- Estado Mayor Conjunto (2006). *DNC 5-10 Manual de Planificación Operacional de las Fuerzas Armadas*. EMCO: Santiago.
- Fernández, P. (agosto 2020). *General Juan Martín Paleo: Vivimos una crisis sanitaria de manera muy intensa*. Infobae. <https://www.infobae.com/def/defensa-y-seguridad/2020/08/01/general-juan-martin-paleo-vivimos-la-crisis-sanitaria-de-manera-muy-intensa/>
- Fernández, P. (diciembre 2020). *General Juan Martín Paleo: la sociedad pudo observar que el instrumento militar es*

una herramienta idónea. Infobae.
<https://www.infobae.com/politica/2020/12/30/juan-martin-paleo-jefe-del-estado-mayor-conjunto-la-sociedad-pudo-observar-que-el-instrumento-militar-es-una-herramienta-idonea/>

Kenny, Locatelli y Zarza (2017). *Arte y Diseño Operacional. Una forma de pensar opciones militares.* Editorial Visión Conjunta, Argentina: Escuela Superior de Guerra Conjunta de las Fuerzas Armadas.

Poder Ejecutivo Nacional. (12 de marzo de 2020). Decreto 260/2020 DECNU-2020-260-APN-PTE - Coronavirus (Covid-19).
<https://www.argentina.gob.ar/normativa/nacional/decreto-260-2020-335423/normas-modifican>

Presidencia de la Nación (2013). *Constitución de la Nación Argentina.*
<http://www.bibliotecadigital.gob.ar/files/original/20/1620/constitucion-nacional.pdf>

JUAN SEBASTIÁN ELCANO, PERSONAJE Y LIDER.

Juan Sebastián Elcano, carácter and leader.

Hugo F. Fontena Faúndez*

Resumen: Han transcurrido 500 años del descubrimiento del estrecho de Magallanes. Una empresa admirable, tanto por sus consecuencias como por la resiliencia, tesón y valentía de los hombres que la llevaron a cabo. Hernando de Magallanes fue el inspirador y el líder de esta hazaña; sin embargo, no pudo concluirla, siendo Sebastián Elcano quien finalmente consigue volver al puerto de zarpe tres años después. La hazaña logra completar la primera vuelta al mundo, comprobando así que la Tierra es esférica. Consecuentemente, España obtiene una nueva posición geopolítica en el comercio con el Oriente, hasta ese momento, monopolizado por Portugal.

67

Palabras clave: Hernando de Magallanes - Sebastián Elcano - Estrecho de Magallanes - Geopolítica - Circunnavegación

Abstract: The Strait of Magellan was discovered 500 years ago. An admirable undertaking, both for its consequences and for the resilience, tenacity and courage of the men who carried it out. Ferdinand Magellan was the inspirer and leader of this feat; however, he could not finish it, Juan Sebastian Elcano was who finally manages to return to the port of departure, three years later. The feat manages to complete the first round the world, thus verifying that the Earth is spherical. Consequently, Spain gains a new geopolitical position trading with the Orient, until that moment, monopolized by Portugal.

Keywords: Magallanes – Elcano – Strait of Magellan – Geopolitic – Circumnavigation

* Capitán de Fragata (R) de la Armada de Chile. Oficial de Estado Mayor de la Academia de Guerra Naval. Magíster en Ciencias Navales y Marítima de la misma Institución. Master en Logística y Calidad del Instituto Directivo de Empresas-CESEM, España. Actualmente se desempeña como profesor en la Academia de Guerra Naval en las asignaturas de Logística, Conducción Política y Planificación. Email: hfontena@gmail.com

Introducción

Las postrimerías del siglo XV fueron increíblemente prolíferas en descubrimientos, marcando en la cultura occidental la transición del medioevo al renacimiento. Es difícil aquilatar lo que debió ser para la gente informada, los cambios que se experimentaron, entre los cuales, los descubrimientos geográficos tienen un papel destacado. Tratando de establecer un paralelo con nuestro tiempo, la hazaña de Magallanes y Elcano solo sería comparable si llegáramos a otro planeta u otro mundo, que fue exactamente lo que ocurrió en esa época.

En el año 2020 se conmemoró el quinto centenario del descubrimiento del estrecho de Magallanes, cuyo nombre se debe al promotor de la expedición. El año 2021, se conmemora la muerte de Magallanes y el 2022 se celebrarán los quinientos años de la primera circunnavegación de la tierra, completada por Juan Sebastián Elcano, quien finalmente comprobó empíricamente la condición esférica de ésta, al navegar al poniente y regresar al mismo punto de zarpe desde el oriente.

El presente artículo indaga en la figura de Juan Sebastián Elcano en la expedición que logra circunnavegar el planeta. Para ello, en la primera parte de este trabajo se contextualiza respecto de la época en la que vivieron los sujetos históricos, luego se describe el viaje y las dificultades que superó la expedición; posteriormente se aborda la figura de Juan Sebastián Elcano y su liderazgo en el retorno a España. Finalmente, se describe el epílogo de la expedición y se extraen algunas conclusiones.

La época

El siglo XV fue pródigo en grandes inventos tales como la imprenta (1449), el arcabuz (1460) y otros muy importantes para

los grandes descubrimientos que vendrían a continuación, la brújula¹ (1420) y el astrolabio² (1481) que permitieron avances en la cartografía y la navegación mejorando el conocimiento del rumbo y la latitud, posibilitando así la navegación de altura lejos de la costa.

Los llamados grandes descubrimientos tuvieron como motor el interés económico y disputas geopolíticas entre los reinos de España y Portugal; ya que debido a la toma de Constantinopla en 1453 el comercio con Oriente se había dificultado y encarecido, de allí provenían la seda, porcelana y especias, mientras que de África se traía oro y esclavos.

En 1487 el portugués Bartolomé Díaz recorrió la costa occidental de África y fue el primer europeo en doblar el Cabo de Buena Esperanza. En 1492 Cristóbal Colón cruza el Atlántico y arriba a América. Posteriormente, en 1497 Vasco de Gama comanda la primera expedición utilizando esta nueva vía y llega hasta la India, centro comercial del oriente en lo relativo a las especias (Cuesta, 2019, pp. 8-9).

El viaje

Las potencias marítimas de la época eran Portugal y España, la primera poseía la ruta al oriente, a través del cabo de Buena Esperanza y, después del descubrimiento de América, ambas acordaron en el Tratado de Tordesillas (1494) el reparto del mundo, a través de un meridiano ubicado 370 leguas al oeste del Cabo Verde. Previamente, con el tratado Alcaçovas (1479), se había establecido que todos los territorios africanos, descubiertos o por descubrir quedaran bajo soberanía de Portugal, lo cual les otorgaba el monopolio del comercio de las

¹ Aunque en realidad se refiere a su perfeccionamiento ya que se estima que los chinos y vikingos, desde hacía tiempo la habrían utilizado.

² Sextante primitivo que permitía medir la altura de un astro y deducir la latitud de una nave.

especias³ (Mollá, 2019, p. 2).

Mapa 1

Carta universal de Jorge Reinel c. 1518



70

Fuente: Facsímil de Otto Progel, 1825, Biblioteca Nacional de Francia. Obtenido de Mariano Cuesta Domingo (2019), p. 371.

La idea de Magallanes, de llegar a las Islas de las Especias (las actuales Molucas) por una ruta hacia al oeste no tuvo acogida en el rey de Portugal, quien no tenía interés en financiar otra ruta, pero sí interesó al rey de España ya que, de tener éxito, convertiría a su reino en el más rico del planeta con el comercio desde Oriente. La propuesta, en rigor, materializaba la idea original de Colón, navegar hacia el oeste, por aguas españolas hasta las Islas de las Especias (Molucas) y retornar por la misma vía. Como se puede inferir, nunca se pensó en circunnavegar el planeta, sino que acceder a la fuente de los productos de la Isla

³ Las especias, entre ellas, la canela, el clavo, la pimienta, la nuez moscada, el jengibre eran muy demandadas ya que, en Europa, sobre todo la carne no se consumía fresca, por lo que las especias la aromatizaban y hacían más agradable al paladar y se consideraba también, su uso medicinal por sus propiedades antisépticas, estimulantes para la digestión, etc.

de las Especias por una ruta necesariamente distinta a la de los portugueses (Blanco, 2019, p. 353).

La empresa era en extremo complicada ya que no existía cartografía, asimismo los instrumentos utilizados para navegar eran precarios e inexactos y las embarcaciones existentes estaban diseñadas para una navegación costera y no oceánica. Como se puede apreciar, se enfrentaban a un cúmulo de dificultades, las que fueron abordadas como una oportunidad.

Al respecto, vale la pena preguntarse ¿Por qué enfrentar un desafío de esta envergadura?, ¿Cuál era su motivación? ¿La búsqueda de reconocimiento, de gloria o solamente un interés económico? No sabemos exactamente las motivaciones de Juan Sebastián Elcano ya que dejó muy pocos escritos y de su vida tenemos testimonios solo a contar de su hazaña, por lo que deberemos suponerlas. Es posible que en su caso sea una combinación de todas ellas ya que en esa época “hacerse de un nombre” era una aspiración natural y común, que además traía aparejados beneficios económicos; indudablemente que la motivación de sus mecenas⁴ era, según Lira (2019), económica y además geopolítica en el caso de la corona.

La expedición financiada por particulares y por la Corona de Castilla, fue conformada por cinco embarcaciones: Trinidad, San Antonio, Concepción, Victoria y Santiago y contaba con cerca de 250 hombres⁵. Zarpó de Sanlúcar de Barrameda (Cádiz) el 20 de septiembre de 1519, haciendo escala en Tenerife (Canarias), continuaron navegando al sur pasando entre las islas de Cabo Verde y la costa africana, iniciando a continuación el cruce del

⁴ La expedición, con un coste de ocho millones de maravedíes (lo que hoy serían 1,5 millones de euros), fue financiada por la Corona de Castilla, los Haro y los Fugger.

⁵ No hay acuerdo respecto a la cantidad de hombres que componían la expedición. Existen números tan variados como 237, 239, 241, 244, 247, 250 y 265. Antonio Pigafetta, dotación de la expedición dice 237; sin embargo, en el Prólogo del libro “Primo Viaggio Intorno al Globo Terracqueo. La expedición de Magallanes-Elcano 1519-1522” por Antonio Pigafetta, Emilio Lamo de Espinosa entrega otras cifras “...18 de los 234 (o 265, según fuentes) que iniciaron el viaje...”.

Atlántico hasta arribar a Sudamérica para buscar un paso, tratando de emular lo que había hecho Bartolomé Díaz y Vasco de Gama años antes en África al alcanzar el cabo de Buena Esperanza. El 13 de diciembre de 1519 tocaron tierra, cerca de lo que hoy es Río de Janeiro y, el 27 de diciembre, después de descansar y reponer agua, continuaron navegando hacia el sur (González, 2019, p. 323).

En un desgastante proceso de prueba y error, explorando cada entrada y bahía, finalmente creyeron haber encontrado el apetecido y esperado paso del sur, pero después de 15 días de exploración se dieron cuenta que en realidad estaban en una gran bahía: la actual desembocadura del Río de la Plata⁶. El 31 de marzo de 1520, cansados y desmoralizados, después de meses de navegación y sin resultados, se quedaron en la bahía que llamaron San Julián, en lo que se denominaría posteriormente “Patagonia”. Con pocas provisiones y frío, decidieron invernar allí, ya que el tiempo empeoraba día a día. Se debe tener en cuenta que en esa época la mayoría de la tripulación dormía en cubierta, convivía con animales (vacas, cerdos, pollos), en condiciones de cuasi congelamiento, así es que realmente la vida de a bordo era muy dura, más allá de los problemas de alimentación e incertidumbre.

La decisión de Magallanes de racionar las provisiones y su negativa en señalar la ruta del viaje provocó el alzamiento de algunos capitanes que deseaban regresar a España estimando que la expedición había fracasado al no haber encontrado durante los primeros meses un paso al Mar del Sur. Esta rebelión⁷ fue sofocada con mano dura, a través del ajusticiamiento de dos capitanes y el destierro de un tercero. La mayoría de los sublevados fueron perdonados, Juan Sebastián Elcano entre ellos, lo cual explica que no tuviera una mayor participación en

⁶ El Río de la Plata ya había sido descubierto por Juan Díaz de Solís en 1516.

⁷ Anteriormente, hubo otra rebelión justo después de zarpar de Tenerife, antes del cruce del Atlántico.

la empresa hasta la muerte de Magallanes en Filipinas (Lira, 2019).

La expedición soportó un invierno muy crudo, situación que empeoró con la pérdida de la nao Santiago y la desertión de la San Antonio, la nave más grande y con más provisiones que emprendió viaje de vuelta a España sin el conocimiento de Magallanes, que pensaba que estaba varada o perdida en la zona austral.

Hernando de Magallanes encuentra, finalmente, el ansiado paso entre los océanos y lo navega entre el 21 de octubre y el 27 de noviembre de 1520, siendo el primer europeo en avistar la actual tierra chilena, por lo que -en rigor- debiera considerársele como su descubridor.

Tal vez sea interesante registrar que el 11 de noviembre, según nos narra Pigafetta, cronista de la expedición, fondearon en el puerto de Las Sardinias, actual bahía Fortescue, en espera de las otras dos naves donde el capellán de la expedición, Pedro de Valderrama, celebró la primera misa en tierras chilenas. Posteriormente, el 28 de noviembre de 1520, más de un año después del zarpe de España, enfrentaron el mar que Magallanes bautizó como *Mare Pacificum* -vaya paradoja- debido a las excepcionales condiciones de tiempo y mar que encontró en ese momento (Pigafetta 2016, pp. 32-33).

En consecuencia, Magallanes tuvo mucha suerte al navegar por el estrecho, ya que lo normal es encontrar condiciones en extremo difíciles, especialmente para naves a vela, construidas con madera, cuyas dimensiones eran solo 28 metros de eslora y 2,5 metros de calado. La expedición no tenía como saberlo, pero -indudablemente- entre noviembre y diciembre es el mejor momento del año para cruzar el estrecho o navegar la zona austral ya que a fines de la primavera hay más horas de luz, temperaturas más agradables y en el sector del océano Pacífico la componente sur de los vientos es predominante, lo que es beneficioso para una

navegación tranquila.

La expedición celebró haber navegado con éxito por este paso y pensaron haber logrado lo más difícil, pero se equivocaron rotundamente ya que no conocían las dimensiones de este océano. De esta manera la navegación se prolongó al noroeste durante otros tres meses, sin avistar tierra ni tener la oportunidad de reaprovisionarse, hasta arribar finalmente a las Islas de Los Ladrones (Guam) el 6 de marzo de 1521 y, posteriormente, a las Islas Filipinas el 16 del mismo mes. En resumen, desde el puerto de Santa Cruz, al sur de San Julián, hasta la Isla de Los Ladrones (llamadas luego Islas Marianas), les tomó 139 días en total.

El mencionado Pigafetta, nos entrega el siguiente relato de lo vivido en esta etapa de la expedición:

Durante tres meses y veinte días no pudimos conseguir alimentos frescos. Comíamos bizcocho a puñados, aunque no se puede decir que lo fuera porque era polvo mezclado con gusanos y lo que quedaba apestaba a orines de ratas. Bebíamos agua amarilla que llevaba podrida muchos días. También comíamos algunas pieles de buey que cubrían la parte superior del palo principal. (Pigafetta, 2016).

Es difícil dimensionar la situación de hambre, sed, enfermedad e incertidumbre que esa gente vivió, algunos estaban sufriendo escorbuto y no sabían cuándo verían tierra. En términos actuales, podemos afirmar que el liderazgo, resiliencia, tenacidad, valentía fueron sencillamente admirables. Hay que reconocer en Hernando de Magallanes su fuerza y entereza, notable fue la manera en que sofocó los motines y mantuvo la fe en su proyecto.

Hernando de Magallanes, marino y soldado valiente, muere el 27 de abril de 1521 en la Isla de Mactán (Filipinas) en la batalla del mismo nombre. Por ende, Magallanes no circunnavegó el globo ni llegó a las Islas de las Especias; sin embargo,

indudablemente tiene el mérito de haber obtenido el financiamiento de los reyes católicos, haber planificado, organizado y comandado esta expedición que produjo cambios notables en términos geográficos, geopolíticos, científicos y de navegación.

Juan Sebastián Elcano

Juan Sebastián Elcano, nacido en 1476 en Guetaria (Guipúzcoa) era un navegante consumado. Había sido propietario de una nao que perdió por la demora en pagar sus servicios a la Corona de Castilla y había participado en expediciones a Argel y en las campañas de Gonzalo Fernández de Córdoba (el Gran Capitán), por lo que se infiere tenía conocimientos náuticos y experiencia militar. Conoció a Hernando de Magallanes en 1518, fue contratado como maestre de la Concepción, siendo el responsable de aperar y contratar la dotación para esa nao (Aguinagalde, 2019, pp. 288-296).

Con un papel relativamente secundario, en su condición de maestre de la nao Concepción, ayudó a sofocar el primer motín que enfrentó Magallanes durante la navegación por el Atlántico. Sin embargo, participó en el motín de San Julián; si bien se le perdona la vida, es degradado y no tiene mayor figuración hasta la muerte de Magallanes. Probablemente, su condición de navegante experto y los conocimientos de cosmografía que poseía contribuyeron a que se le perdonara la vida. Las referencias respecto de su participación inicial en la expedición son escasas, su protagonismo emerge tras la muerte de Magallanes. Se suma a lo anterior, que la expedición en sí no era de carácter militar, por lo que hubo varios cambios de capitanes, sin que existiera una línea de mando que definiera los reemplazos (Aguinagalde, 2019).

La muerte de Magallanes supuso un tremendo impacto en la

expedición. Lo sucede el piloto João Lopes Carvalho, quien presenta dificultades en la conducción, recorriendo varias islas hasta arribar finalmente a Borneo. En el intertanto, debido a la falta de dotaciones (muertes por enfermedad y combates) y mal estado de la Concepción, deciden quemarla, quedando solo las naos Trinidad y Victoria⁸. Durante ese trayecto, deben fondear para hacer reparaciones a las naves; es ahí cuando se produce un acuerdo para cesar a Lopes Carvalho y asume como Capitán General Gonzalo Gómez de Espinoza, que había sido capitán de la Victoria y que ahora iza su insignia en la Trinidad. Por otra parte, Juan Sebastián Elcano es elegido para asumir como capitán de la nao Victoria (Aguinagalde, 2019).

Finalmente, el 8 de noviembre de 1521, arriban a las Islas de las Especias o Especiería (Islas Molucas), siendo bien recibidos y provistos de las especias que eran cultivadas en esa parte del mundo, cumpliendo con la misión con que fue concebida esta expedición. La situación general, sin embargo, no era buena, la dotación estaba diezmada, las naves en mal estado y además se tenía conocimiento que los portugueses estaban enterados de su presencia y era un asunto de tiempo que vinieran en su busca.

El retorno

El 8 de diciembre zarpan ambas naves, pero una avería en la quilla de la Trinidad los obliga a detener el regreso para repararla con medios locales, varándola y descargando la carga.

Pigafetta, en su relato, no aclara la discusión que debió existir.

Hay autores que estiman que la decisión de la vuelta al mundo fue una decisión general, ambas naos zarparon juntas, y solo después de descubrir la avería de la Trinidad se decide que la Victoria zarpe a España rumbo al Oeste; mientras que la Trinidad, una vez reparada, debía hacerlo retromarchando,

⁸ La nave San Antonio había desertado y vuelto a España después del motín de San Julián y la nave Santiago se había perdido en un temporal en esa misma época.

cruzando el Mar del Sur (océano Pacífico) hasta Panamá, donde podrían recibir ayuda en esa posesión española en el Pacífico.

La historia de la Trinidad fue lamentable. Al término de sus reparaciones inició el viaje de regreso en dirección a América, pero debido a malos tiempos, vientos contrarios y sumado el mal estado del casco, deben volver a las Molucas. Allí son encontrados y capturados por los portugueses, se les confisca la carga y son sometidos a trabajos forzosos. De esa dotación, solo tres tripulantes sobrevivieron y fueron repatriados después de años por intercesión del emperador.

La ruta a través del cabo de Buena Esperanza era muy riesgosa dado que los portugueses, como se ha indicado previamente, contaban con la posición y contaban con estaciones logísticas y comerciales a lo largo de toda la ruta. En términos actuales, podemos decir que tenían y ejercían el control de mar; adicionalmente, no se contaba con información ni cartografía del área a navegar. Se debe tener presente que los portugueses tenían el monopolio del comercio, aspecto reconocido por España y el rey había dado instrucciones muy claras a Magallanes de no violar los tratados que establecían esa situación. Esta decisión implicaba cuatro aspectos relevantes: contravenir una orden expresa del rey de Castilla, eludir a los portugueses, navegar sin cartas y no recalar a puerto para repostar.

Suponemos que existió la determinación y la idea heroica de ser parte de una hazaña, ser los primeros en la historia de la humanidad en circunnavegar el planeta. Después de todo, como se indicó anteriormente, las dificultades eran muchas por lo que no resulta extraña la idea y el simbolismo que conlleva ser los primeros. La idea del héroe es un aspecto bastante abordado en la mentalidad de la época y ello seguramente, debió estar presente también en esta decisión.

La nao Victoria zarpó de Tidore, en las Islas Molucas, el 10 de febrero de 1522. Contaba con 47 tripulantes, 13 indios y 600

quintales de clavo (27 toneladas aproximadamente). Para eludir las estaciones, bases y rutas de los portugueses, navegaron desde Timor, sin tocar tierra durante 153 días. En su trayecto descubren las Molucas del Sur, donde había en abundancia nuez moscada y pimienta. De forma instintiva y con gran acierto, Juan Sebastián Elcano realizó una navegación ortodrómica⁹ casi perfecta. Podemos suponer que de no haber sido así, y se hubiera desviado algo al sur, podría haber descubierto Australia (Pigafetta, 2016).

Después de bordear África, ya en el Atlántico, toman la decisión de recalar en la isla principal del archipiélago portugués de Cabo Verde en el Atlántico para reaprovisionarse, ya que la situación de hambre, sed y agotamiento, después de 5 meses de navegación se había tornado insostenible. Elcano lo recuerda en su aviso al Rey “Entre el cabo de Buena Esperanza y las islas de Cabo Verde se nos murieron veintidós hombres”¹⁰.

Con acuerdo de toda la dotación y simulando ser una nave proveniente del nuevo mundo, recalán en Cabo Verde y adquieren provisiones, pero son descubiertos, debiendo zarpar de emergencia, perdiendo 13 hombres que no alcanzaron a embarcar¹¹ logrando continuar la navegación de regreso a España. Nuevamente una larga navegación, de 55 días que representaron el último esfuerzo, ya que desistieron de detenerse en las islas Canarias, por temor a que los portugueses los interceptaran.

A continuación, una síntesis de la expedición completa en el Cuadro 1 y además posteriormente, una perspectiva muy general de la expedición y considerando que la ruta conducida por Elcano se efectuó entre Brunei y Sanlúcar de Barrameda en el Mapa 2.

⁹ Una ortodrómica es un círculo máximo, la ruta más corta entre dos puntos terrestres.

¹⁰ Sic “*E así se nos morieron veynte e un onbres de hanbre, e [por] falta de mantenimiento tomamos las yslas del Cabo Verde*,”. Extracto de la carta que Elcano le envía a Carlos V. Para acceder a la carta, se sugiere revisar el siguiente link: https://docs.wixstatic.com/ugd/9a00c3_0a0118dd2ccd4e36a3dbda390c8b0071.pdf

¹¹ Estos 13 hombres y los 3 sobrevivientes de la Trinidad fueron repatriados posteriormente por gestiones del emperador español.

Cuadro 1

Síntesis del itinerario de la expedición

Lugar de zarpe	Fecha de inicio	Lugar de arribo	Fecha de arribo	Número de días y obs.
Sanlúcar de Barrameda	20 de septiembre de 1519	Islas Canarias	26 de septiembre de 1519	6 días
Tenerife	30 de septiembre de 1519	Bahía Santa Lucía (Brasil)	13 de diciembre de 1519	75 días
Bahía Santa Lucía	27 de diciembre de 1519	Río de la Plata	11 de enero de 1520	15 días
Río de la Plata	2 de febrero de 1520	Puerto San Julián	31 de marzo de 1520	58 días
Puerto San Julián	24 de agosto de 1520	Puerto Santa Cruz	26 de agosto de 1520	2 días
Puerto Santa Cruz	18 de octubre de 1520	Isla de Los Ladrones (Guam)	6 de marzo de 1521	139 días
Isla de Los Ladrones	9 de marzo de 1521	Isla Homonhon (Filipinas)	16 de marzo de 1521	7 días
Isla de Homonhon	25 de marzo de 1521	Isla Limasawa (Filipinas)	28 de marzo de 1521	3 días
Isla Limasawa	4 de abril de 1521	Cebú (Filipinas)	7 de abril de 1521	3 días Posterior al arribo, muere H. Magallanes.
Cebú	1 de mayo de 1521	Brunei	9 de julio de 1521	69 días
Brunei	29 de julio de 1521	Tidore (Islas Molucas)	8 de noviembre de 1521	102 días En este periodo asume S. Elcano.
Tidore	21 de diciembre de 1521	Isla de Timor	25 de enero de 1522	26 días
Isla de Timor	7 de febrero de 1522	Islas de Cabo Verde	10 de julio de 1522	153 días
Islas de Cabo Verde	13 de julio de 1522	Sanlúcar de Barrameda	6 de septiembre de 1522	55 días Fin de la expedición.

Fuente: Elaboración del autor, a partir de antecedentes extraídos de <https://www.rutaelcano.com/la-primera-vuelta-al-mundo>

Mapa 2

Mapa general de la expedición



80

Fuente: Sitio web Ruta Elcano. Disponible en [//www.rutaelcano.com/la-primera-vuelta-al-mundo](http://www.rutaelcano.com/la-primera-vuelta-al-mundo)

Liderazgo

Normalmente la historia es pródiga en narrar los hechos, datos y circunstancias acaecidas durante el viaje; sin embargo, es interesante detenerse un momento para destacar las cualidades de liderazgo de Juan Sebastián Elcano, necesarias para llevar a cabo una empresa de esta envergadura. El liderazgo, entendido como el conjunto de habilidades directivas para influir en la forma de ser o actuar de las personas o en un grupo de trabajo determinado, haciendo que este equipo trabaje con entusiasmo hacia el logro de sus metas y objetivos, es precisamente lo que pretendemos analizar a través de la experiencia y de los hechos narrados.

El viaje de circunnavegación, en su ejecución y consecuencias constituye definitivamente una hazaña y como tal, requirió jefes

extraordinarios, a la altura de la empresa realizada ¿Cómo se logró aquello? ¿De qué forma fueron capaces de encarar desafíos de esa magnitud? son preguntas que ayudan a extraer algunas conclusiones.

En términos actuales, siete atributos más valorados para lo que reconocemos como un liderazgo efectivo, se estima que fueron entre otras¹²:

1. Comunicación. Su capacidad para convencer y persuadir a su dotación a seguir la ruta más peligrosa, desconociendo la orden del rey y mantener su idea original de navegar, meses, sin tocar tierra, sin una cartografía de apoyo. Se estima que su visión de ser parte de la historia debe haber sido un elemento muy convincente. El zarpe de Filipinas, el recalcar en Cabo Verde fueron determinaciones que fueron consultadas a la dotación así es que se infiere que escuchó otras opiniones.
2. Influencia. Elcano fue elegido, después de otros capitanes. Su valor, ejemplo personal, conocimiento técnico y pericia marinera eran parte de su personalidad y le conferían autoridad. Sus hombres “decidieron” seguirlo.
3. Inteligencia emocional. Esta cualidad se aprecia muy relacionada con la capacidad de escuchar críticas y observaciones. La recalada a Cabo Verde, alejado de la idea inicial de no recalcar en puertos portugueses fue una decisión acertada, aplicando tacto, tino y criterio, dada la situación de moral, logística y sanitaria extremas.
4. Pensamiento estratégico. Como se indicó anteriormente, la idea de hacer una circunvalación del planeta y transmitir el

¹² Del Modelo de Liderazgo del Ejército de Chile, obtenidas en <https://cle.ejercito.cl/>

sentido de trascendencia a su dotación tiene que haber sido parte de su visión, al menos así se infiere su agilidad mental, con el aviso que le da al rey a su recalada “Mas sabera tu alta magestad, lo que en mas avemos de estimar y tener es que hemos descubierto e redondeado toda la redondeza del mundo, yendo por el ocidente e venyendo por el oriente”¹³.

5. Conocimiento y experticia. Elcano inició el viaje como maestro de la Concepción, elegido por Magallanes. Había sido armador de una nao, había estado en África y tenía experiencia en combate. Se sabe que, pese a estar involucrado en el motín de San Julián solo fue degradado, se asume que fue por sus conocimientos y experiencia, lo que posteriormente es refrendado al ser elegido capitán de la Victoria y culminar con éxito la empresa.

82

6. Confianza. Si bien no se posee información para referirnos a esta cualidad, pero es simple asumir que definitivamente debía tenerla, desde el momento que acepta su nombramiento como capitán y por sus actuaciones y después de haber completado el viaje.

7. Compromiso y pasión. No se puede explicar de otra forma, al haber sido capaz de comandar el buque y su tripulación desde las Molucas, navegando al sur, en navegación de altura, alejado de costa y de rutas portuguesas, sin derroteros y enfrentando el hambre, enfermedades y malos tratos.

Aunque se han identificado algunos atributos de liderazgo evidenciados por Juan Sebastián Elcano, valga un justo reconocimiento a que ello es totalmente aplicable a Magallanes,

¹³ Carta que envió al Emperador a su recalada a Sanlúcar de Barrameda, destacando su mayor logro “haber dado la vuelta al mundo”. Extracto de la carta que Elcano le envía a Carlos V.

incluso en un grado superlativo, porque si bien Elcano se encontró en una situación límite, compleja en que no había muchas opciones, tenían claro que deseaban volver a su gente y país; Magallanes en cambio, zarpó de España, un mundo conocido para ir hacia lo desconocido. Elcano y su gente sabían exactamente a donde querían llegar, su problema era por dónde y cómo hacerlo, pero el estado final deseado era muy claro.

Epilogo

El 6 de septiembre de 1522, tres años después de que Hernando de Magallanes inició la expedición con 5 buques y 250 hombres, solo uno de ellos, la nao Victoria al mando de Juan Sebastián Elcano, entra al puerto de Sanlúcar con solo 18 tripulantes, la mayoría de ellos enfermos y famélicos. Pigafetta describe magistralmente este momento “El sábado 6 de septiembre entramos en la bahía de Sanlúcar, desde que habíamos partido hasta que regresamos a ella recorrimos, según nuestra cuenta, más de 14.460 leguas y dimos la vuelta al mundo entero” (Pigafetta, 2016).

El valor de su carga cubrió totalmente el costo de la expedición, que había sido financiada por la corona de Castilla en un 75% y el resto por comerciantes, en lo que hoy día denominamos una asociación público-privada.

El emperador Carlos I le concedió una renta vitalicia de 500 ducados de oro anuales, que desgraciadamente nunca llegó a cobrar, y un escudo de armas con un globo terráqueo y la leyenda “*Primus circumdedisti me*”¹⁴.

Conclusiones

Hernando de Magallanes y su tripulación fueron los primeros

¹⁴ El primero que me circunnavegó.

Europeos en avistar lo que hoy es tierra chilena.

La expedición de Magallanes se estima que podría inscribirse dentro de las hazañas de la humanidad. Sus hombres fueron los primeros en dar la vuelta al mundo. Con ello, se demostró que la Tierra era redonda y se comprobó que las tierras descubiertas por Colón no formaban parte de las Indias. Si Magallanes fue el inspirador de esta empresa, se evidencia entonces que Elcano sería el hombre clave que la materializó y la llevó a buen término.

Esta expedición trajo consigo grandes cambios y consecuencias históricas. Luego de la circunnavegación al planeta, la construcción naval debió adaptarse para contar con buques más grandes, con mayor capacidad de carga, mayor autonomía y condiciones marineras más aptas para enfrentar la altamar y navegaciones más prolongadas.

En el ámbito científico la cartografía, cosmografía y la navegación tienen un impulso inmenso, potenciando la era de los grandes descubrimientos.

84

Se estima que geopolíticamente, España se consolida junto a Portugal como las potencias marítimas hegemónicas de Europa.

Para España se abrió la posibilidad de acceder a las islas de las especias, evitando el monopolio portugués existente en ese momento. Por otra parte, se abre la posibilidad de conectar a China con los mercados europeos y se neutraliza la consecuencia de la caída de Constantinopla a manos del Imperio otomano.

Asimismo, se evidencia la importancia del poder naval como herramienta para sustentar la economía, abrir nuevas rutas comerciales y proteger las líneas de comunicaciones marítimas.

La tecnología, los medios materiales, la logística siempre será un aspecto relevante en cualquier empresa, pero son los sueños, la motivación, el tesón, perseverancia y valentía los atributos que explican que empresas “imposibles” puedan llegar a buen término cuando son planteadas y conducidas por un liderazgo potente, que arrastra voluntades y lealtades. El arte del mando

consiste en tratar con la naturaleza humana y ello amerita dedicar la vida a aprenderlo.

Hernando de Magallanes, marino portugués al servicio de España se estima que fue el gestor de una empresa extraordinaria. Juan Sebastián Elcano, sería el marino español capaz de completar esta empresa; ambos simbolizan uno de los aportes de España a la época de los grandes descubrimientos y el inicio de una nueva era con cambios geopolíticos trascendentes.

Referencias

Aguinagalde Olaizola, F. B. (2019). El capitán Juan Sebastián, o Elcano en su Entorno. Guetaria, la circunnavegación y la corte del emperador. *Revista General de Marina*, agosto septiembre, pp. 287-302.

Barros Arana, D. (1861). D. *Vida i viajes de Hernando de Magallanes*.
<http://www.memoriachilena.gob.cl/archivos2/pdfs/MC0000790.pdf>

Blanco Núñez, J. (2019). Capitanes, Maestres, Pilotos y Tripulaciones en la primera Circunnavegación del globo. *Revista General de Marina*, agosto, pp. 343-361.

Cuesta Domingo, M. (2019). Elcano en el vórtice de la cartografía. *Revista General de Marina*, agosto septiembre, pp. 363-381.

Casino de Madrid. (2010). *Elcano, historia de una hazaña y un barco*.
<https://www.casinodemadrid.es/revista/elcano/mobile/index.html>

Elcano. *La primera vuelta al mundo*. Museo Marítimo Vasco. Visita personal del autor en 2020.

González Fernández, M. (2019). “La nao Victoria”, *Revista General de Marina*, agosto septiembre, pp. 323-341.

Mazón, T. (s/f). *La primera vuelta al mundo*.
www.rutaelcano.com

Mollá Ayuso, L. (2019). El viaje. Etapas y derrotas seguidas. *Revista General de Marina*, agosto septiembre 2019, pp. 303-312.

Moreno Jeria, R. (2017). *Magallanes y Elcano. La empresa de la primera circunnavegación del mundo*. Lima, Ernst & Young.

Lira, E. (2019). *La Expedición de Magallanes-Elcano. La Primera Vuelta al Mundo*. National Geographic.
https://historia.nationalgeographic.com.es/a/primera-vuelta-mundo_14660

Pigafetta, A. (2016). *Primo Viaggio intorno al Globo Terraqueo*. Madrid, Real Instituto Elcano

IMPACTO DE LOS DRONES Y REDES SOCIALES EN UN NUEVO CARÁCTER DE LA GUERRA

Drones and social media impact in a new aspect of the war

Ricardo Kaiser Onetto*

Resumen: El carácter de la guerra está cambiando. Nuevas tecnologías y el uso de redes sociales están imponiendo la voluntad de lucha en un campo de batalla que se diversifica entre capacidades militares dispares y un dominio en el ambiente de la información. El presente artículo analiza el impacto de los drones y redes sociales en el caso de Nagorno Karabaj, un conflicto que atraviesa problemas étnicos, donde se han utilizado medios digitales para desinformar a la población y se ha generado un desbalance en el poderío militar mediante el uso de drones para ganar la iniciativa.

87

Palabras claves: Drones - Redes sociales - Nagorno Karabaj - Zona Gris

Abstract: War is changing. New technologies and the use of social media and information are diversifying the battlefield. This article analyzes the impact of drones and social networks in the case of Nagorno Karabakh, a conflict that runs through ethnic issues, where social media have been used to misinform the population and an imbalance in military power has been generated through the use of drones.

Key Words: Drones - Social media - Nagorno Karabaj - Gray Zone

* Oficial de Estado Mayor del Ejército de Chile. Profesor Militar de la Academia de Guerra del Ejército de Chile en asignatura de Historia Militar y Estrategia. Magister en Historia Militar y Pensamiento Estratégico. Master en Estudios Estratégicos en el Army War College del Ejército de EE.UU. Actualmente se desempeña como Jefe de Departamento en la Secretaría General del Ejército. Email: ricardo.kaiser@ejercito.cl

Introducción

El 2020 fue un año que quedará en la retina de muchos. No solo por la pandemia COVID-19 que ha provocado un vuelco geopolítico en todo el mundo, sino que también por varios conflictos que azotaron diferentes regiones. Una de ellas ocurre en la zona de Nagorno Karabaj en la región fronteriza reclamada por Armenia y Azerbaiyán. Según el sitio *Council on Foreign Relations*, el riesgo de conflicto militar allí está aumentando debido al fracaso de los esfuerzos de mediación, el aumento de la militarización y las frecuentes violaciones del alto al fuego (CFR, 2021). Las tecnologías que emergen de la revolución web 2.0 y el ingenio militar como la inteligencia artificial están produciendo un cambio en la forma de conducir las operaciones militares. La denominada militarización en el enclave de Nagorno Karabaj tiene particularidades que son de interés para las ciencias militares, objeto de este análisis.

88

Un breve contexto de las relaciones entre Armenia y Azerbaiyán es útil. Ambos países han transcurrido por diferentes conflictos durante su historia. Mayoritariamente son problemas territoriales y étnicos, a los que se suma la insistencia soviética por crear una identidad unitaria en torno a la ex-URSS y la participación de otros actores relevantes como Turquía e Israel.

Kautilya, autor de *El Arthashastra*, tratado indio acerca del arte de gobernar, política económica y estrategia militar, entrega una definición que permite comprender las relaciones vecinales en torno al conflicto del Nagorno Karabaj, donde “Todo Estado vecino es un enemigo y el enemigo del enemigo es un amigo” (Kautilya, 1992). Citando a Kautilya, Turquía e Israel han sido uno de los principales aliados y proveedores de armamento militar de Azerbaiyán.

Ahora bien ¿Por qué el uso de drones y las redes sociales pueden estar cambiando el carácter de este conflicto? Una interesante infografía de la Academia Nacional de Estudios

Políticos y Estratégicos (ANEPE) que se refiere a la Zona Gris, refleja la naturaleza difusa de los actores, así como la “hibridez” o doctrinas similares a la guerra irregular en el empleo de los medios en los conflictos actuales (Queirolo, 2021). Al observar la Figura 1, se puede inferir que al menos 7 de 10 factores que afectan la seguridad tienen una estrecha vinculación con el desarrollo y empleo de drones y con el uso de redes sociales como parte de un conflicto.

Figura 1
Zona Gris y la seguridad nacional



Fuente: Infografía obtenida del sitio web de la Academia Nacional de Estudios Políticos y Estratégicos. Disponible en el sitio web https://anepe.cl/wp-content/uploads/2021/04/panorama_ZONA-GRIS.pdf

Pero esto no es nuevo. Los vehículos aéreos no tripulados (UAV¹), comúnmente conocidos como drones, se han convertido

¹ Unmanned Aerial Vehicle.

en una parte integral de los conflictos internacionales en los últimos 20 años. El aumento en su uso y la facilidad de acceso están añadiendo una nueva dinámica y volatilidad a la guerra moderna (Falk, 2021). Si a lo anterior se le suma el factor redes sociales, con la irrupción de su retórica información-desinformación, la gran velocidad del desarrollo tecnológico y su impacto versus la más lenta implementación de restricciones o normativas que pudiesen requerir para implementarse, se configura un escenario híbrido que le otorga ventajas a quien lo emplee de manera coordinada y sincronizada. Caso que está sucediendo en el conflicto que se analiza.

Al referirse a actores difusos, es posible dimensionar una cierta ambigüedad desde que la ex-URSS ignoró el tema de las nacionalidades persiguiendo la concreción de la identidad soviética en desmedro de las identidades particulares. Ello implicó trazar fronteras internas arbitrarias, desentender características demográficas y principios étnicos, transgredir aspectos geográficos e históricos, moviendo poblaciones y deportando comunidades (Jara, 2020).

Pero en Nagorno Karabaj el empleo de medios militares para alcanzar la victoria tiene características de conflicto híbrido por parte de los gobiernos o actores no estatales, como también tiene mucho de guerra de la información y otros medios no violentos de diplomacia coercitiva, como las sanciones económicas y el uso del comercio para imponer la voluntad de un actor a su oponente (Dostri, 2020). El uso de drones y redes sociales de manera sincronizada ha llamado la atención de la comunidad internacional.

En el presente artículo se busca dar respuesta a la siguiente interrogante: ¿El uso de drones y redes sociales estaría cambiando el carácter de la guerra en el conflicto sobre el enclave estratégico del Nagorno Karabaj? En el trabajo se identifican los fines, modos y medios de cómo se ha desarrollado el conflicto

que azota a dos países que rivalizan entre problemas étnicos, militares y el uso de tecnologías emergentes. El análisis entregará algunas claves para comprender que las redes sociales y tecnologías de bajo costo, pero alta letalidad (como los drones) están variando la forma de hacer la guerra.

Un zumbido aniquilador

Un breve contexto histórico en el uso de drones es útil para comprender el auge que han tenido en los últimos conflictos. Estos dispositivos fueron creados originalmente para el reconocimiento; sin embargo, fueron utilizados por primera vez con fines letales en el 2001 por el gobierno de Estados Unidos (Ogburn, 2020). En esa oportunidad se utilizaron en operaciones a gran escala contra miembros de Al Qaeda, que bajo el mandato del expresidente George W. Bush, tuvieron mucho éxito.

Países de todo el mundo confían cada vez más en la tecnología de drones, sobre todo porque los UAVs ya no son solo medios de reconocimiento o de ataque, sino que se utilizan para coordinar la artillería, los tanques y la infantería (Falk, 2021).

Conflictos en Yemen el año 2002 (CNN, 2002), en Somalia los años 2016 y 2017 bajo la era Trump (Burke, 2018), o en el este de Ucrania, donde todos los bandos habrían utilizado drones civiles modificados para diversos fines militares, son algunos ejemplos. También Francia emprendió su primer ataque con drones armados en Malí en 2019, el Reino Unido utilizó drones armados en Siria (Krähenmann, 2020) y Rusia, por su parte, el año 2019 habría testeado drones armados en Siria (Axe, 2019).

Al respecto, “Los drones han cambiado la táctica en el campo de batalla, son una innovación en el arte militar”, declaró el General Amirán Salukvadze, ex-Comandante en jefe de la Fuerza Aérea de Georgia (González, 2020). Para ganar la iniciativa y alcanzar sus objetivos estratégicos, Azerbaiyán adaptó su

doctrina de empleo mediante el uso de drones. En su mayoría, son activos de procedencia israelí, pero también cuenta con el apoyo de Turquía. Si bien los drones tienen una capacidad de destrucción que se caracteriza por su precisión, rapidez y letalidad, no están exentos de debate por los daños colaterales y éticos, especialmente entre civiles. Solo en los enfrentamientos del año 2020, el conflicto en Nagorno Karabaj deja más de 5.000 muertos entre los bandos (BBC, 2020).

Los drones rusos, turcos, israelíes, pero también los modificados por Azerbaiyán, realizan tareas de reconocimiento para apoyar el uso de artillería y misiones de ataque. Los ataques con vehículos aéreos no tripulados y con munición de merodeo (sobrevuelo) son capaces de destruir unidades terrestres pesadas, incluidos los tanques T-72 y las defensas aéreas avanzadas S-300 (Rumbaugh, 2020). El uso de estas diversas armas proporciona información y conocimientos importantes sobre cómo las guerras modernas emplearán el creciente espectro de misiles, UAV, artillería y redes sociales.

Lo que está en juego en este conflicto es el empleo de drones con capacidad de cumplir misiones ISTAR², SEAD³ y de ataque. La OTAN define las siguientes categorías de drones (Defense, 2017) como: Clase I, hasta 150 kg; clase II, desde 150 kg hasta 600 kg; y, clase III, más de 600 kg. Azerbaiyán está empleando las tres categorías junto a la creatividad para economizar recursos y vulnerar las defensas aéreas de Armenia. Los principales son el Harop/Harpy, Hermes 900 y la línea Orbiter, todos de procedencia israelí, y el Bayraktar TB-2 de fabricación turca (Marín, 2021). Su táctica se basa en un empleo sincronizado y coordinado entre drones de ataque, ISTAR y SEAD.

Un dato interesante que señala la cadena Al Jazeera, es que el mercado de los drones ha crecido exponencialmente. En 2019,

² Intelligence, Surveillance, Target Acquisition and Reconnaissance.

³ Suppression of Enemy Air Defenses.

tenían un valor de 10.530 millones de dólares. Para 2027, se prevé que el mercado alcance los 23.780 millones de dólares, una cifra nada sorprendente si se tiene en cuenta que ya se utilizan unos 30.000 drones militares (Falk, 2021). Pero también es necesario detenerse para dimensionar el crecimiento que ha tenido uno de los drones que está presente en este conflicto. Se trata del Harpy, UAV concebido en la década de los 80 por Israel. Hoy posee características únicas que lo distinguen. Cuenta con un nuevo buscador antirradiación que ofrece una mejor ubicación, identificación y clasificación del blanco. El sobrevuelo es mucho más extenso, alcanzando hasta 9 horas. Sus capacidades en cuanto a autonomía y operatividad lo convierten en un arma disruptiva contra elementos terrestre del adversario (Defensa.com, 2020).

Por su parte, Armenia se ha rezagado ya que sigue aferrada a su estrategia de disuasión, cuyo objetivo es disminuir la intensidad de los incidentes en Nagorno Karabaj. En caso de un asalto inminente de Azerbaiyán, Armenia considera un ataque preventivo (Abrahamyan, 2017). Sin embargo, esta estrategia parece no dar buenos resultados, ya que su potencial se basa en una fuerza terrestre cuyos activos son tanques y artillería de las décadas de 1970 y 1980, y son empleados en una zona no apta geográficamente para explotar las capacidades de los blindados.

Figura 2

Drone Harpy de procedencia israelí (izquierda) y drone clase III Bayraktar TB-2 de procedencia turca (derecha) utilizados por fuerzas azerbaiyanas

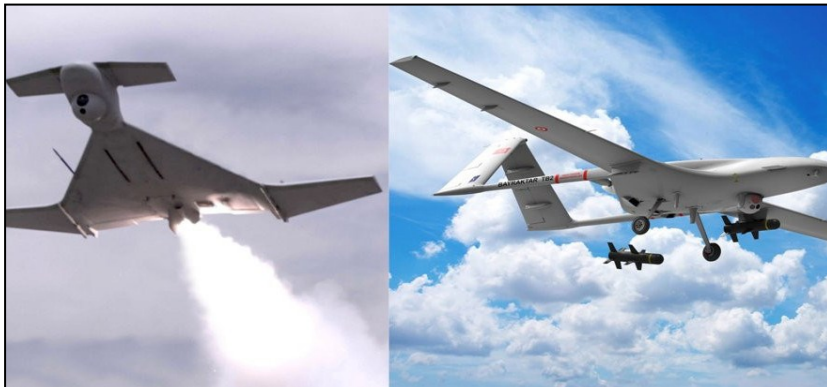

Fuente: Imágenes obtenidas del sitio web del Ministerio de Defensa de Armenia. Disponible en <https://mil.am/en/news/8680>

Los armenios cuentan con una capacidad más limitada de drones. Su inventario se basa principalmente en medios con capacidad de reconocimiento como los modelos X-55/Kh-55 y Krunk de fabricación local, y los modelos Ptero-5E y Orlan-10, de fabricación rusa. Pero también cuenta con el HRESH equipado con munición merodeadora⁴ (Rumbaugh, 2020).

Muchos de estos drones poseen algunas características particulares; por ejemplo, pueden volar de día y de noche; más aún, pueden operar con banda visual e infrarroja por la optrónica que poseen. Además, graban en vuelo, transmiten vía data a una central de control en tierra y tienen la capacidad de adquirir elementos multimedia.

El solo ruido –tipo zumbido– que tienen muchos de estos drones hace que la población busque abrigo en edificios o

⁴ Una munición de merodeo (Loitering munition por su traducción en inglés), es una categoría de sistema de armas en la que la munición merodea (sobrevuela) por la zona del objetivo durante algún tiempo, busca objetivos y ataca una vez localizado el blanco.

construcciones sólidas. “Cuando oigo ese ruido intento resguardarme en un edificio y no asomar la nariz”, declara Hovig, un habitante de Stapanakert la ciudad más grande del enclave (González, 2020). El pánico se incrementa cuando la intensidad del zumbido, tipo mosquito gigante, aumenta al detectar un objetivo, acelerar y lanzarse contra él con su carga explosiva. Sintetizando lo comentado en este apartado respecto al uso de drones, se puede concluir que:

- El aumento en el uso y dependencia de aviones no tripulados plantea cuestionamientos y diferencias de opinión. Por una parte, existe la posibilidad de que los Estados descuiden el desarrollo de capacidades estratégicas más convencionales de su arsenal militar, en favor de una guerra centrada exclusivamente en drones. Visualizar los éxitos alcanzados por Azerbaiyán podría inducir al error de pensar que una guerra puede solo centrarse y sustentarse en drones.

95

Una aproximación a la pregunta de investigación la entrega Amy Zegart, Co-directora del Centro de Seguridad y Cooperación Internacional de la Universidad de Stanford, quien señala “los países que simplemente poseen drones armados y con capacidad de destrucción podrían cambiar el comportamiento de un adversario sin siquiera atacarlo” (Parker, 2018). Desde la otra vereda, lo que queda es potenciar con sensores y capacidades de guerra electrónica para anular o mitigar los efectos letales que producen los drones.

- Desde el punto de vista ético y psicológico, mantener a los operadores de drones lejos del campo de batalla, en un entorno conocido, reduciría significativamente su exposición al estrés y al miedo y, por tanto, disminuiría los

errores debido a factores emocionales. Sin embargo, la mayor distancia física entre el lugar donde se encuentra el operador y el objetivo también aumenta la distancia moral entre los contrincantes del conflicto. La proliferación de ataques realizados por drones pilotados a distancia alimenta un debate sobre la llamada mentalidad *PlayStation*, que podría afectar el juicio moral de los operadores de drones y exacerbaría el fenómeno de deshumanización del enemigo. Los detractores de esta afirmación señalan que los operadores de drones podrían estar más expuestos moralmente que un artillero de tanque o un piloto de combate como resultado de la observación prolongada de sus objetivos y de los daños causados por los ataques (ICRC, 2016).

- El empleo de capacidades militares convencionales, como tanques, carros de infantería o artillería pesada está lejos de extinguirse. Particularmente los blindados juegan un rol disuasivo psicológico muy importante. Los ejemplos históricos y recientes son útiles para comprender que las capacidades técnicas, de liderazgo y poder de fuego siguen vigentes en el campo de batalla moderno. Cada país tiene una realidad geoestratégica diferente. En tal sentido, el desarrollo de capacidades militares considera al escenario dentro de uno de los factores. El desafío es integrar las capacidades militares en sistemas operativos donde se incluya el empleo de drones y una capacidad antiaérea para minimizar los efectos negativos en las propias tropas.
- El uso coordinado y sincronizado de drones con otras capacidades estratégicas convencionales, aumenta la potencia de combate. No se trata de contar con un amplio arsenal de drones, sino de emplearlos en apoyo a la maniobra

terrestre. Por ejemplo, durante los enfrentamientos de septiembre de 2020 en Nagorno Karabaj, los drones proporcionaron importante información sobre los objetivos de la artillería azerbaiyana, cooperando de esta manera en forma significativa a la localización de blancos o *targeting* (Brimelow, 2020).

Liderando el *Trending Topic*. Mejorando la narrativa

Singer y Emerson son autores del libro *Like War. The Weaponization of Social Media* (Como la guerra. La militarización de las redes sociales). En sus páginas los autores realizan un completo análisis a las redes sociales, destacando su uso en el ámbito político, económico y social. En efecto, el mundo político y social se ha apoderado de estas interacciones donde la persona que inicia la polémica puede estar en cualquier parte del mundo y comenzar una provocación *on-line* que puede terminar con alguna alta autoridad destituida o incluso en prisión (Singer, 2019). El ejemplo icónico ocurrió en lo que se denominó Primavera Árabe.

Los autores instauran el concepto de “Guerra por otros ‘memes’” para hacer una analogía a la famosa frase de Clausewitz que la guerra es la continuación de la política por otros medios. Singer y Emerson proponen –tal como lo hiciera el militar prusiano– que el elemento moral es lo más importante en la guerra; pero ahora las redes sociales han cambiado todo, ya que atacar el centro de gravedad adversario no requiere de bombardeos masivos o una campaña propagandística. Hoy es cuestión de tener un teléfono inteligente, un par de segundos de ocio y la voluntad para que cualquiera lo pueda hacer (Singer E. T., 2019). Entonces, ¿Qué pasó en Nagorno Karabaj?

Pocos periodistas pudieron acceder a la línea del frente de

combate durante los enfrentamientos de septiembre de 2020, por lo que las diferentes audiencias dependieron de los medios de comunicaciones gubernamentales y de las imágenes de los teléfonos móviles, así como de los rumores que se propagaron sin verificar en las redes sociales (Bhat, 2020).

Aunque ninguno de los dos países tiene una unidad oficial para abordar el ciberespacio, los grupos de “hacktivistas”⁵ de ambas partes lanzaron ciberataques contra los sitios web del gobierno y los medios de comunicación del opositor.

El conflicto también se desarrolló fuera de la esfera militar ya que muchos usuarios armenios y azerbaiyanos emplearon las redes sociales. El *Digital Forensic Research Lab* recopiló nueve hashtags principales de ambos países entre el 12 y el 18 de julio de 2020 para comparar los flujos de tráfico.

Esta comparación reveló que los hashtags pro-Azerbaiyán superaron significativamente a los hashtags pro-Armenia, con aproximadamente un millón de menciones para los primeros frente a unas 31.000 de los segundos (Kharazian, 2020).

Un análisis de la BBC concluyó que durante los enfrentamientos se utilizaron hashtags como #WeWillWin, #DontBelieveArmenia y #StopAzerbaijanAggression en inglés y en armenio, azerí, turco y otras lenguas regionales.

Los nombres de los países "Armenia" y "Azerbaiyán" recibieron en octubre de 2020 más de 20 y 17 millones de participaciones en Facebook, respectivamente (Bhat, 2020).

⁵ El término hacktivismo nace de la unión de dos palabras: hacker y activismo. Hace referencia al uso de la tecnología y de internet de forma no violenta, normalmente para reivindicar posturas políticas o sociales. Generalmente estos ataques están dirigidos a gobiernos, instituciones públicas y grandes entidades.

Figura 3

Flujo de tráfico entre Armenia y Azerbaiyán

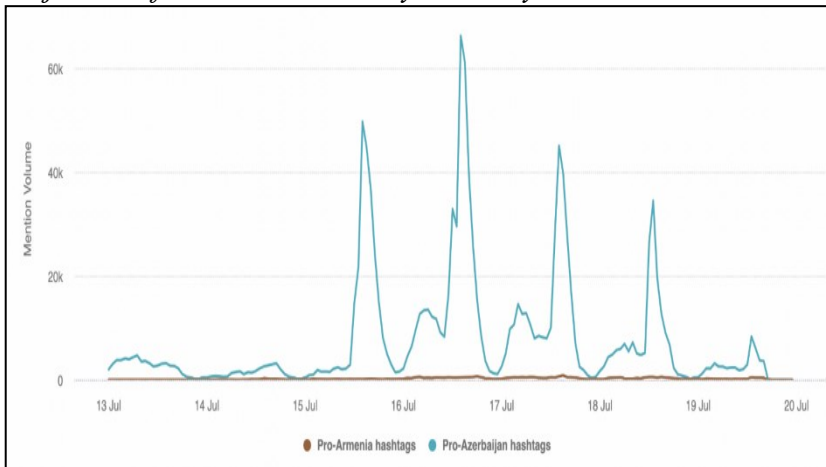

Fuente: Gráfico obtenido de Digital Forensic Research Lab. Disponible en el sitio web <https://medium.com/dfirlab/patriotic-astroturfing-in-the-azerbaijan-armenia-twitter-war-9d234206cdd7>

Las plataformas *on-line* se convirtieron en un campo de batalla para los contrincantes que buscaron el apoyo y aumentar la conciencia internacional de su causa. La actividad en redes sociales fue reforzada por usuarios activos, incluso desde fuera de la región.

Un caso emblemático lo representa Kim Kardashian, famosa modelo y *socialité* americana, de ascendencia armenia y con el mayor número de seguidores en línea del mundo.

Figura 4

Tuit de Kim Kardashian.



Fuente: Tuit obtenido de la cuenta de Kim Kardashian. Disponible en https://twitter.com/thejournal_ie/status/1310573474683912192/photo/1

100

Azerbaiyán, en tanto, organizó una intensa guerra de información paralela a las hostilidades, precisamente empleando algunas redes sociales, especialmente Twitter y Facebook. El 8 de octubre, Facebook publicó un informe sobre la eliminación de una gran red del dominio de Azerbaiyán, lo que consideró: 589 cuentas de Facebook, 7.906 páginas de Instagram y 447 otras cuentas. La función principal de estos falsos usuarios, llamados "trolls"⁶ era dejar comentarios en publicaciones pro azerbaiyanas y difundir información beneficiosa para las autoridades (Simonyan, 2021).

Otro actor clave fue la desinformación⁷ en torno al conflicto. Tres días antes del estallido de las hostilidades, noticias sobre la necesidad de una evacuación masiva de la población de Artsaj comenzaron a difundirse en los medios de comunicación azerbaiyanos. A través de redes como WhatsApp y Telegram, se envió a los residentes de Nagorno Karabaj y Armenia una foto de un documento que señalaba "El Ministerio de Defensa advierte a

⁶ Persona que deja un mensaje intencionalmente molesto u ofensivo en Internet, con el fin de molestar a alguien o de llamar la atención para causar problemas.

⁷ Información falsa difundida deliberadamente y a menudo de forma encubierta (a modo de rumores) para influir en la opinión pública u ocultar la verdad.

los residentes de Artsaj sobre la necesidad de estar preparados para una evacuación de emergencia". Una vez que se había masificado la información, el documento fue refutado como falso. Sin embargo, los medios de comunicación azerbaiyanos siguieron publicando informes sobre la evacuación masiva. El sitio Trend.az publicó un video sin sonido que mostraba una interminable columna de vehículos. A este video se adjuntaba un comentario en el que se afirmaba que eran armenios los que abandonaban Nagorno Karabaj (Simonyan, 2021).

Las cifras que se presentan a continuación dan cuenta del nivel de desinformación. La organización turca Teyit⁸, que examina la credibilidad de cualquier dato sospechoso, emitió un reporte donde estableció que durante los 44 días de conflicto se hicieron viral 33 casos de desinformación, en su mayoría a través de ocho plataformas de medios sociales diferentes y 28 sitios web. En suma, la desinformación en cuestión se difundió a través de 170 diferentes acciones. Ocho de cada 10 acciones se difundieron a través de las redes sociales, alcanzando 1.723.532 interacciones en total. La desinformación se compartió en ocho idiomas diferentes (Sabah, 2020).

Según el mismo reporte, las redes por donde se difundió la desinformación fueron principalmente Twitter con un 46%, Facebook con un 24% e Instagram con un 17% (Sabah, 2020).

Sintetizando este acápite, ¿Cómo pueden influir las redes sociales en un conflicto? Con anterioridad se presentaron las capacidades que tienen ciertos drones para grabar imágenes y transformarlas en una pieza audiovisual. En cuestión de un click se puede viralizar la información, generando temor, ansiedad o expectativas. Pero más aún, el rol que juegan los usuarios de redes sociales es crucial, ya que el anonimato y la buena conectividad permiten proliferar información que puede generar un gran daño a la seguridad, cuestión que sucedió en el conflicto

⁸ Palabra que significa "confirmación".

que se analiza. En esta guerra de los medios sociales hay cabida para todos, ahí está el peligro; como es sabido cualquier persona puede grabar y postear en alguna red social. A continuación, algunos datos interesantes a modo de reflexión.

- Durante la guerra, la mayoría de los medios de comunicación en lengua armenia y azerbaiyana redujeron su cobertura de la guerra a la información proporcionada por el Ministerio de Defensa de sus respectivos países. Hubo poca diferencia entre los medios estatales, los independientes y los financiados por el Estado ruso. En consecuencia, la cobertura de la guerra fue unilateral, reproduciendo con baja capacidad de crítica las declaraciones oficiales, carentes de mensajes a favor de la paz, de mensajes invocando al diálogo o de autorreflexión crítica (ERMES, 2021).

- Lo que queda entonces, es la comunicación informal de los usuarios. David Patrikarakos, autor de *War in 140 Characters* (Guerra en 140 caracteres) plantea que las tecnologías que emergieron de la Web 2.0 han permitido el aumento en una cultura de participación, empoderando a los usuarios a producir contenidos. En efecto, los denominan “producers”, palabra compuesta de las palabras producir (produce) y usuario (user) en inglés. Este fenómeno ha creado dos cambios revolucionarios en las prácticas comunicacionales que son especialmente relevantes y potentes en tiempos de guerra o conflicto. El primero se refiere a la habilidad de transmitir, lo que, gracias a las redes sociales, se puede hacer alcanzando todo el orbe. El segundo, está implícito en el primero, y tiene relación con que las transmisiones se pueden realizar sin costo alguno (Patrikarakos, 2017). En palabras del propio Patrikarakos:

El poder que tenía el *New York Times* o CNN, hoy se ha transferido a las personas. Cualquiera que posea un teléfono inteligente puede llegar a ser un mini-CNN: transmitir contenidos que, nuevamente gracias a las redes sociales, tiene el potencial de ser viral y alcanzar millones de audiencias. (Patrikarakos, 2017).

- Una buena manera de canalizar los esfuerzos comunicacionales a través de una planificación centralizada y ejecución descentralizada es mediante una estrategia de operaciones de información (INFOOPS por su sigla en inglés) o también conocido como operaciones de influencia (RAND, 2020). Esta estrategia se debe llevar a cabo desde lo más alto de la conducción militar (Armistead, 2004).

Las INFOOPS buscan alcanzar objetivos específicos en el campo de la información y es una actividad clave durante las operaciones. Requieren de una estrecha coordinación de capacidades militares que actúan como multiplicador de la fuerza para crear un efecto deseado. Entre las capacidades que se requieren, por mencionar algunas, están las operaciones de seguridad, de contrainteligencia, cooperación civil-militar, asuntos públicos, información pública, las operaciones ciber, operaciones de decepción, entre otras. Las redes sociales tienen cabida en muchas de ellas y, tal como fue expuesto en el caso de Nagorno Karabaj, pueden aportar decisivamente a los efectos que busca una operación de información.

Conclusiones

Sin sensores adecuados, cobertura de guerra electrónica y armamento contra drones como sistema de defensa antiaérea, las unidades terrestres tradicionales están en peligro. Los

enfrentamientos entre Azerbaiyán y Armenia demostraron la vulnerabilidad de las unidades terrestres -formaciones blindadas, mecanizadas y motorizadas- frente al armamento y los conceptos avanzados de la guerra de drones. Queda en evidencia que, aunque la era de los tanques aún no ha terminado, los vehículos de combate y otros activos tradicionales del poder terrestre, son objetivos de fácil reconocimiento y adquisición para los drones. Para minimizar el efecto negativo, las unidades terrestres deben contar con una importante capacidad de defensa antiaérea, medios de guerra electrónica y sistemas contra drones.

Las unidades acorazadas -especialmente los tanques, aunque no limitado solo a ellos- juegan un rol disuasivo. Por lo tanto, el empleo de drones debiese suponer un complemento a una estrategia militar ofensiva. Incorporar nuevas capacidades militares requiere de doctrina, capacitación, entrenamiento, infraestructura, entre otros. También es importante considerar el efecto que tiene el escenario en un conflicto bélico.

104

En el caso de Nagorno Karabaj su entorno varía desde la estepa en la llanura del Kura, pasando por densos bosques de robles, carpes y hayas en las laderas más bajas, hasta abedules y praderas alpinas en las zonas más altas. Los montes de la cordillera de Karabaj culminan en el monte Gyamysh de 3.724 metros (Britannica, 2020). Por lo tanto, cualquier empleo terrestre, requiere de las capacidades militares adecuadas para el tipo de escenario y amenaza que enfrenta. Y como fue expuesto durante este análisis, pareciera que los drones fueron el potencial militar adecuado para una geografía de la naturaleza descrita anteriormente.

Una estrategia de empleo de la fuerza militar sobre la definición de objetivos (fines), conceptos (formas) y recursos (medios) tiene como propósito establecer una ventaja frente al opositor, logrando con ello resguardar los intereses nacionales y proteger la seguridad. En el conflicto de Nagorno Karabaj es

posible apreciar una lucha de voluntades entre los contrincantes como consecuencia de problemas, principalmente, étnicos y territoriales. Ello derivó en un empleo híbrido de sus capacidades estratégicas para aventajar al contrincante, donde el uso de drones y las plataformas sociales jugaron un rol clave en los acontecimientos de septiembre del año 2020, donde no solo el empleo de drones y redes sociales fueron claves en la batalla, sino que la opinión de actores externos como celebridades y una población exacerbada contribuyó a viralizar los contenidos.

Ello obliga a entender la importancia que tiene la sincronización de las operaciones en un amplio espectro de capacidades militares. Ya no basta solo pensar en una guerra tradicional (tierra, aire y mar), sino más bien en una bajo el concepto de multi-dominio. Por ello, se estima necesario educar, en el contexto de las conductas del dominio cognitivo, en el uso de redes sociales y en la importancia de las nuevas tecnologías que emergen en el campo de batalla. Las operaciones de información pueden ser un excelente punto de partida para comprender la influencia que ejercen en el desarrollo de los conflictos armados modernos.

Azerbaiyán ha explotado la iniciativa en redes sociales. El uso de los videos que proporcionan los drones es un efecto psicológico devastador para soldados y población. La falta de conectividad en la denominada Línea de Contacto⁹, impide el acceso a noticias de primera fuente, por lo que las redes sociales han entrado a la batalla. Sin embargo, cuando han acometido enfrentamientos severos contra Armenia, redes sociales como Facebook, WhatsApp, You Tube, Instagram, Tik Tok, LinkedIn, Twitter, Zoom, Skype y los servidores de Messenger fueron bloqueados para evitar el desprestigio de las acciones.

Una sólida estrategia de operaciones de información es útil

⁹ La Línea de Contacto separa a las fuerzas armenias y las de Azerbaiyán en el conflicto de Nagorno Karabaj. Se formó a raíz del alto al fuego de mayo de 1994 que puso fin a la guerra del mismo nombre entre 1988 y 1994.

para centralizar los esfuerzos comunicacionales. Ello permite liderar el *trendic topic* y mejorar la narrativa para influir sobre el ciclo de decisiones del adversario.

Finalmente, al momento de escribir este artículo, se produce un ataque por los cielos con fuego cruzado entre Israel y milicias de Hamas en la franja de Gaza. Mucho de los ataques perpetuados por los israelíes sobre suelo árabe fueron realizados con los drones de su arsenal (Kershner, 2021) mismos que han sido empleados en los enfrentamientos en Nagorno Karabaj y a través de redes sociales se han difundido cientos de imágenes (nuevas y antiguas) que buscan influenciar el ambiente de la información, por lo tanto, el uso de drones y redes sociales hacen pensar que el carácter de la guerra está cambiando.

Referencias

Abrahamyan, E. (2017, Octubre 11). *Armenia Amends New Military Doctrine in Standoff With Azerbaijan Over Karabakh*. The James Town Foundation.
<https://jamestown.org/program/armenia-adopts-new-military-doctrine-standoff-azerbaijan-karabakh/>

Armistead, L. (2004). Information Operations Organization. In L. Armistead, *Information Operations* (p. 26). Washington D.C.: Brassey's Inc.

Axe, D. (2019, Noviembre 2). *Russia's Predator Drone Flew Strikes in Syria*. National Interest.
<https://nationalinterest.org/blog/buzz/russia%E2%80%99s-predator-drone-flew-strikes-syria-93366>

BBC. (2020, Diciembre 3). *Nagorno-Karabakh conflict killed 5,000 soldiers*. BBC. <https://www.bbc.com/news/world-europe-55174211#:~:text=Now%20Azerbaijan%20says%202%>

2C783%20of,were%20displaced%20by%20the%20fighting

Bhat, C. G. (2020, Octubre 26). *Nagorno-Karabakh: The Armenian-Azeri 'information wars'*. BBC.
<https://www.bbc.com/news/world-europe-54614392>

Brimelow, B. (2020, Noviembre 24). *A brief, bloody war in a corner of Asia is a warning about why the tank's days of dominance may be over*. Business Insider.
<https://www.businessinsider.com/drones-in-armenia-azerbaijan-war-raises-doubt-about-tanks-future-2020-11>

Britannica. (2020, Noviembre 12). *Nagorno-Karabakh*
<https://www.britannica.com/place/Nagorno-Karabakh>

Burke, J. (2018, Enero 23). *Somali citizens count cost of surge in US airstrikes under Trump*. The Guardian.
<https://www.theguardian.com/world/2018/jan/23/somali-citizens-count-cost-of-surge-in-us-airstrikes-under-trump>

107

Council on Foreign Relation. (2021, Mayo 6). *Global Conflict Tracker*.
<https://www.cfr.org/global-conflict-tracker/conflict/nagorno-karabakh-conflict>

CNN. (2002, Noviembre 5). *U.S. missile strike kills al Qaeda chief*.
<https://edition.cnn.com/2002/WORLD/meast/11/05/yemen.blast/>

Defensa.com. (2020, Abril 12). *La familia de armas merodeadoras probadas en combate de IAI se convierte en naval*.
<https://www.defensa.com/en-abierto/familia-armas-merodeadoras-probadas-combate-iai-convierte-naval>

Defense, M. o. (2017). Classification and regulation. In M. o. Defense, *Unmanned Aircraft Systems* (p. 18). Bicester: The Development, Concepts and Doctrine Centre.

Doctrina, D. (2010). *Operaciones de Información*. Santiago: División Doctrina.

Dostri, O. (2020, Enero-Febrero). *Army University Press*. <https://www.armyupress.army.mil/Journals/Military-Review/English-Edition-Archives/January-February-2020/Dostri-Gray-Zone/>

ERMES. (2021). *Media and disinformation in the NagornoKarabakh conflict and their role in conflict*. Mediateur.

Falk, T. O. (2021, Febrero 20). *How drones have added a new dynamic to conflicts*. Aljazeera. <https://www.aljazeera.com/news/2021/2/20/how-drones-have-added-a-new-dynamic-to-conflicts>

González, P. (2020, Octubre 10). *Agencia EFE*. <https://www.efe.com/efe/america/destacada/los-drones-campearon-en-cielos-de-karabaj/20000065-4364853>

ICRC. (2016). *New Technologies and the modern battlefield: Humanitarian perspectives*. <https://e-brief.icrc.org/issue/new-technologies-and-the-modern-battlefield-humanitarian-perspectives/introduction/>

Jara, R. (2020, Septiembre 6). *Embajadora de Armenia y conflicto con Azerbaiyán: "Mi país hace 30 años que no evita ninguna oportunidad para dialogar"*. EMOL. <https://www.emol.com/noticias/Internacional/2020/09/06/997097/Embajadora-Armenia-Azerbaiyan-NagornoKarabaj.html>

Kautilya. (1992). The Arthashastra. In Kautilya, *The Arthashastra* (p. 521). Penguin Books India.

Kershner, P. K. (2021, Mayo 11). *Israel Hits Gaza With Airstrikes as Hamas Increases Rocket Fire*. NYTimes. <https://www.nytimes.com/2021/05/11/world/middleeast/israel-gaza-airstrikes.html?referringSource=articleShare>

Kharazian, Z. (2020, Julio 21). Patriotic astroturfing in the Azerbaijan-Armenia Twitter war. Medium. <https://medium.com/dfrlab/patriotic-astroturfing-in-the-azerbaijan-armenia-twitter-war-9d234206cdd7>

Krähenmann, S. (2020, Noviembre 6). Humanitarian concerns raised by the use of armed drones. *Relief Web*. <https://reliefweb.int/report/world/humanitarian-concerns-raised-use-armed-drones>

Marín, J. A. (2021). Guerra de drones en el Cáucaso Sur: lecciones aprendidas de Nagorno Karabaj. *Documento de Opinión*, 5.

Miranda, B. (2021, Enero 15). WhatsApp, Signal y Telegram: en qué se diferencian y cuál ofrece más privacidad. BBC. <https://www.bbc.com/mundo/noticias-55656428>

Ogburn, L. (2020, Septiembre). *Drones and War: The Impact of Advancement in Military Technology on Just War Theory and the International Law of Armed Conflict*. <https://www.ethicsandinternationalaffairs.org/2020/drones-and-war-the-impact-of-advancement-in-military-technology-on-just-war-theory-and-the-international-law-of-armed-conflict/>

Parker, C. B. (2018, Marzo 5). Armed drones changing conflict faster than anticipated, Stanford scholar finds. Stanford. <https://news.stanford.edu/2018/03/05/armed-drones-changing-conflict-faster-anticipated/>

Patrikarakos, D. (2017). The Citizen Journalist. In D. Patrikarakos, *War in 140 Characters* (p. 20). Nueva York: Basic Books.

Queirolo, F. (2021, Abril). *La Zona Gris y la Seguridad Nacional*. ANEPE. <https://anepe.cl/portfolio/la-zona-gris-y-la-seguridad-nacional/>

RAND. (2020). *RAND*. Information Operations. <https://www.rand.org/topics/information-operations.html>

Rumbaugh, S. S. (2020, Diciembre 8). *The Air and Missile War in Nagorno-Karabakh: Lessons for the Future of Strike and Defense*. Center for Strategic and International Studies. <https://www.csis.org/analysis/air-and-missile-war-nagorno-karabakh-lessons-future-strike-and-defense>

Sabah, D. (2020, Diciembre 17). *Report: Misinformation over Nagorno-Karabakh conflict spread mostly through Twitter*. <https://www.dailysabah.com/world/europe/report-misinformation-over-nagorno-karabakh-conflict-spread-mostly-through-twitter>

Simonyan, O. (2021, Abril 17). *The weapon of information in the second Karabakh war. Yerevan's take*. Jam News. <https://jam-news.net/the-weapon-of-information-in-the-second-karabakh-war-yerevans-take/>

Singer, E. T. (2019). *Like War The Weaponization of Social Media*. Nueva York: First Mariner Books.

Singer, E. T. (2019). War by other Memes. In E. T. Singer, *Like War The Weaponization of Social Media* (pp. 17-23). Nueva York: First Mariner Books.

OPERACIONES MULTI-DOMINIO: SOLUCIONES TÁCTICAS PARA DESAFÍOS ESTRATÉGICOS Y OPERACIONALES

*Multi-Domain Operations: Tactical solutions for
strategic and operational challenges*

Oswaldo Alaniz Miranda*

Resumen: Las Operaciones Multi-Dominio constituyen el nuevo paradigma táctico-operacional del Ejército de Estados Unidos en respuesta a las nuevas amenazas que se presentan en el escenario geopolítico. Actualmente, se encuentra en fase de implementación. Su esencia radica en la capacidad de influir en forma sinérgica y sincronizada en todas las dimensiones del campo de batalla, con el propósito de imponer múltiples dilemas al adversario mediante acciones kinéticas y no kinéticas incluso por debajo del umbral del conflicto.

Palabras Clave: Operaciones Multi-Dominio - I2CEWS - No-kinético - A2/AD

Abstract: Multi-Domain Operations constitute the new tactical-operational paradigm that is being implemented by the United States Army, in response to the new threats that arise in the current geopolitical scenario. Its essence lies in the ability to influence synergistically and synchronously in all dimensions of the battlefield, with the aim of imposing multiple dilemmas on the adversary through kinetic and no-kinetic actions, even underneath the threshold of conflict.

Key Words: Multi-Domain Operations - I2CEWS - Non-kinetic - A2/AD

* Oficial de Estado Mayor del Ejército de Chile. Profesor Militar de la Academia de Guerra del Ejército de Chile en asignatura de Historia Militar y Estrategia. Magister en Educación Superior de la Universidad Andrés Bello. Actualmente se desempeña como Oficial de Intercambio en el US Army Pacific Command (USARPAC). Email: osvaldo.alaniz@ejercito.cl

Introducción

El 4 de junio del 2021, el Teniente General Charles A. Flynn asumió como Comandante del Comando del Pacífico del Ejército de Estados Unidos (USARPAC). Al día siguiente emitió su concepto de mando en el cual se indica la relevancia de la experimentación en cada ejercicio de entrenamiento militar; en otras palabras, el Ejército debe ofrecer “soluciones tácticas para desafíos estratégicos y operacionales”. En ese contexto, las Operaciones Multi-Dominio son una eficiente e innovadora solución táctica para enfrentar las nuevas amenazas que se presentan en el escenario geopolítico actual. Este nuevo paradigma táctico-operacional es una integración sinérgica entre tecnología, entrenamiento y liderazgo. Su propósito principal es mantener la iniciativa, la libertad de acción y de maniobra en todas las dimensiones del campo de batalla, mediante acciones kinéticas y no kinéticas¹, con capacidad de apoyar a fuerzas conjuntas y combinadas en todo tipo de escenario y de respuesta casi inmediata.

Como se explicará más adelante, las Operaciones Multi-Dominio no son una versión 2.0 de la Batalla Aeroterrestre, ya que su visión es mucho más holística y su empleo no se circunscribe al conflicto armado.

El propósito del presente artículo es exponer una mirada sobre el origen y las características principales de este nuevo paradigma táctico-operacional, el que se encuentra en pleno proceso de implementación en el Ejército de los Estados Unidos. En la primera parte del artículo se aborda a nivel conceptual la noción de operaciones multi-dominio. En la segunda parte, se realiza una

¹ “Las acciones kinéticas son las que se realizan a través de medios físicos y materiales como bombas, misiles, cohetes y otras municiones. Las acciones no kinéticas son lógicas, electromagnéticas o de comportamiento, como un ataque a una red informática en un sistema adversario o una operación psicológica dirigida a tropas adversarias. Si bien las acciones no kinéticas tienen un componente físico, los efectos que imponen son principalmente indirectos: funcionales, sistémicos, psicológicos o conductuales” (AFDD 2, 2017).

distinción analítica entre los conceptos de Operaciones Multi-Dominio y Batalla Aeroterrestre. En la tercera parte, se caracterizan las Unidades Multi-dominio. Finalmente, se reflexiona en torno a la posibilidad de adoptar este nuevo modelo en la Fuerza Terrestre y sus implicancias en el contexto doctrinario actual.

Origen del concepto Operaciones Multi-Dominio

Se podría decir que el origen del concepto de la Batalla Multi-Dominio² se remonta al 8 de abril de 2015, fecha en que el subsecretario de Defensa de los Estados Unidos Bob Work dictó una conferencia en el US Army War College donde abordó los nuevos desafíos para el Ejército de Estados Unidos en el siglo XXI. Allí se revisaron los nuevos problemas militares y sus posibles soluciones, entre los cuales se vislumbraba una futura versión renovada de la Batalla Aeroterrestre 2.0 (Scott, 2019).

Sin embargo, sería el General David Perkins, Comandante del US Army TRADOC³, quien acuña el concepto Multi-Dominio en su artículo *“Multi Domain Battle: The advent of Twenty First Century War”*. Posteriormente, en 2018, el citado general en conjunto con el General James Holmes de la USAF⁴, sentarían las bases del nuevo concepto en el artículo *“Multidomain Battle: Converging Concepts Towards a Joint Solution”*.

Los impulsores de este nuevo modelo analizaron las diferentes amenazas convencionales y no convencionales que podrían enfrentar las Fuerzas Armadas de Estados Unidos ante un eventual conflicto, determinándose que las estrategias de “denegación del área antiacceso” o A2/AD⁵ constituyen la amenaza más peligrosa para el empleo de operaciones militares

² El concepto de la Batalla Multi-dominio emergió por primera vez durante el periodo en que el General H R McMaster se desempeñaba como Comandante del TRADOC en 2015.

³ Training and Doctrine Command.

⁴ United States Air Force.

⁵ Anti-Access Area Denial.

de carácter conjunto.

Según el *Joint Operational Access Concept* de 2017, las estrategias A2/AD son:

Esas acciones y capacidades, generalmente de largo alcance, diseñadas para evitar que una fuerza adversaria entre en un área de operaciones. La denegación de área se refiere a esas acciones y capacidades, generalmente de menor alcance, diseñadas no para mantener fuera a una fuerza opuesta, sino para limitar su libertad de acción dentro del área operativa. (DoD, 2017, p.37).

En esencia, las estrategias defensivas de A2/AD destinadas a proteger el control de un actor sobre un territorio se basan en la combinación de una amplia gama de armamento, como misiles guiados de alta precisión, sistemas de defensa anti buque y antiaérea, y drones armados. Debido al nivel de sofisticación que estas tecnologías militares requerían, solo se suponía que los Estados eran capaces de construir tales posturas A2/AD. Sin embargo, en la actualidad grupos como ISIS, Hamas o Hezbollah emplean estas estrategias combinando técnicas de combate asimétrico con armamento de alta tecnología⁶.

En pocas palabras, las estrategias A2/AD funcionan para disuadir un ataque convencional, pero actualmente se ha innovado en la combinación de este viejo principio con un alto grado de sofisticación tecnológica.

Para enfrentar las amenazas antes descritas, nacen las

⁶ El 14 de julio de 2006, tercer día de la Segunda Guerra del Líbano, la corbeta israelí INS Hanit patrullaba aguas libanesas a unas 10 millas náuticas de la costa de Beirut cuando fue repentinamente alcanzada por un misil anti buque C-802. Cuatro soldados murieron y el barco casi se hundió. El misil disparado por Hezbollah había sido suministrado por Irán. Después del conflicto, las investigaciones gubernamentales en Israel revelaron errores significativos. Específicamente, las agencias de inteligencia no tenían información sobre una transferencia iraní del misil anti buque a Hezbollah.

Operaciones Multi-Dominio (MDO), las cuales tienen como propósito crear y configurar ventanas de oportunidad que permitan libertad de acción y de maniobra a través de todos los dominios (terrestre, aéreo, marítimo, espacial, ciberespacial y de la información), mediante acciones simultáneas y coordinadas para atacar las vulnerabilidades críticas de los sistemas adversarios creando múltiples dilemas en todas las dimensiones (TRADOC, 2018, p.5).

Ahora bien, el foco de las Operaciones Multi-dominio “se centra en todas las dimensiones del campo de batalla y no en una amenaza determinada” (Johnson, 2018, p.6). Para ello puede influir en la maniobra operacional a través de efectos kinéticos y no kinéticos en las diferentes dimensiones y en apoyo directo de los demás componentes u órganos de maniobra conjuntos.

Distinción entre Operaciones Multi-Dominio y Batalla Aeroterrestre

La Doctrina de la Batalla Aeroterrestre fue introducida por primera vez en el año 1982⁷, como respuesta a la amenaza que representaba la Unión Soviética y los países de la órbita comunista pertenecientes al Pacto de Varsovia. En dicha hipótesis de conflicto, se esperaba la embestida de una potente fuerza blindada soviética en las llanuras de Europa central. Asimismo, la estrategia defensiva de la OTAN de aquella época se basaba en el empleo de fuerzas como FOFA⁸ con el propósito de degradar y destruir los segundos escalones de las fuerzas blindadas soviéticas mediante acciones coordinadas de artillería

⁷ El concepto de Air Land Battle o Batalla Aeroterrestre fue por primera vez reconocido en el Manual FM 100-5 “Operations” del año 1982 y 1986 respectivamente.

⁸ Follow on Forces Attack (FOFA) concepto operacional desarrollado en 1970 (Guerra Fría) cuando el General Bernard Rogers era el Comandante Supremo de las Fuerzas Aliadas en Europa (SACEUR).

pesada de largo alcance, helicópteros de ataque y fuerzas blindadas. Esta era una estrategia de respuesta al concepto de “Batalla profunda” creada por Thukachevsky y el objetivo era atacar los nodos críticos de los Grupos Operacionales de Maniobra⁹ de los soviéticos en sus segundos escalones y muy detrás de la línea de contacto (FEBA).

La génesis de esta doctrina provino de las lecciones aprendidas de la Guerra del Yom Kippur (1973) por parte de las Fuerzas de Defensa de Israel, en la cual demostraron serios problemas ante las fuerzas egipcias y sirias que estaban equipadas y adoctrinadas por los soviéticos. Es ahí cuando los observadores del Ejército de Estados Unidos descubren que la estrategia contrainsurgencia de la Guerra de Vietnam había quedado obsoleta y que debían prepararse para una guerra convencional de gran escala en las planicies de Europa central para enfrentarse a las fuerzas del Pacto de Varsovia.

El caso de éxito de esta nueva doctrina fue en la primera Guerra del Golfo Pérsico de 1991, donde el General Norman Schwarzkopf, Comandante Operacional de las Fuerzas Aliadas, empleó en forma satisfactoria la maniobra aeroterrestre en una versión moderna de la Blitzkrieg alemana en el desierto de Kuwait. Esa fue la época de oro del empleo de los Sistemas “Big Five”¹⁰ con tanques M1 Abrahms, vehículos blindados Bradley, helicópteros AH 64 Apache y UH-60 Blackhawk¹¹.

⁹ Operational Maneuvers Groups.

¹⁰ Farley, Robert. What if the US Army’s “Big Five” Weapons Programs Had Failed?

¹¹ El programa Big Five tenía como propósito contrarrestar la superioridad numérica de las fuerzas de la URSS y Pacto de Varsovia con sistemas de armas de alta tecnología y precisión, reemplazando los tanques M-60, carros M-113 y los helicópteros de ataque Cobra y de transporte UH-1H, principales sistemas de armas desde la Guerra de Vietnam en la década de 1960 y 1970.

Imagen 1

Sistema High Mobility Artillery Rocket System (HIMARS) del US ARMY accionando sobre un objetivo naval en el Mar Negro durante el Ejercicio Rapid Falcon



Fuente: Imagen obtenida del sitio web de Naval News. Disponible en sitio web <https://www.navalnews.com/naval-news/2020/11/black-sea-drill-again-validates-himars-as-an-anti-ship-weapon-system/>

Las Operaciones Multi-Dominio difieren principalmente de la Batalla Aeroterrestre por cuanto integran el espacio y el ciberespacio como dimensiones del campo de batalla de carácter no lineal y sin límites físicos ni geográficos. Operar en el ciberespacio y en el espacio presenta un gran desafío para los efectos no kinéticos y fuegos no letales, por cuanto son extremadamente difíciles de medir en forma cuantitativa y física. Por ende, el proceso de Evaluación del daño en Batalla (BDA¹²) resulta extremadamente complejo para medir el nivel de rendimiento (MOP¹³) de un ciberataque sobre un nodo crítico adversario.

Asimismo, las Operaciones Multi-Dominio ejecutan tareas ofensivas y defensivas en el Espectro Electromagnético mediante

¹² Battle Damage Assessment.

¹³ Measures of Performance.

Operaciones de Guerra Electrónica, las cuales al igual que las Ciberoperaciones Ofensivas son extremadamente difíciles de medir su efectividad sobre los nodos críticos adversarios. Por otro lado, y a diferencia de la Batalla Aeroterrestre, la cual circunscribía su empleo a la dimensión terrestre y aérea, las Operaciones Multi-Dominio pueden influir en todas las dimensiones, por ejemplo, hundir buques, derribar aviones, degradar comunicaciones e incluso derribar satélites.

Finalmente, otro aspecto diferenciador lo constituye el hecho que la Batalla Aeroterrestre solo se circunscribía al conflicto armado, en cambio las Operaciones Multi-Dominio pueden operar por encima y por debajo del umbral del conflicto, en especial en la denominada zona gris¹⁴, la cual emplea principalmente el ambiente de la información, cognitivo y el ciberespacio.

118

En consecuencia, las Operaciones Multi-dominio permiten al Comandante Conjunto contar con una capacidad militar que ocasionará al adversario múltiples problemas y dilemas en todos los dominios y en forma simultánea, con el propósito de desarticular su maniobra y afectar su tempo operacional. Asimismo, permite proteger los nodos críticos de las fuerzas propias ante la acción del adversario en las diferentes dimensiones.

Para lograr lo anterior, se pretende lograr un proceso de targeting exitoso desde tierra-mar y tierra-aire. El desafío principal es la integración de todos los sensores¹⁵ y medios productores de fuego (sensors y shooters) mediante un Sistema de C2 conjunto e interoperable a nivel combinado denominado

¹⁴ Según Morris, J., Michael, M., Jeffrey, W., Pezard, S., Binnendijk, A., y Kepe, M., “la zona gris es un espacio operacional entre la guerra y la paz, involucrando acciones coercitivas para modificar el *statu quo* por debajo del umbral, que en muchos casos, provocaría una respuesta militar y convencional, a menudo desdibujando la línea entre las acciones militares y no militares y la atribución por los acontecimientos”. (Documento electrónico, traducción del autor).

¹⁵ Aeronaves P-3, P-8 y E-3, además de UAV tácticos.

Link-16¹⁶. Por tanto, resulta vital que el proceso denominado “Kill Chain¹⁷”, sea lo más rápido posible para obtener la sorpresa y mantener un tempo operacional superior al adversario en las diferentes dimensiones mediante una serie de problemas y dilemas en una cadena continua y permanente.

Las Unidades Multi-Dominio

La Fuerza de Tareas Multi-Dominio (MDTF), debe ser capaz de posicionarse en forma anticipada en el AOR¹⁸ con el propósito de sobrevivir dentro de la burbuja A2/AD¹⁹ del adversario mediante una maniobra de alta movilidad, eficiente defensa aérea, enmascaramiento y medidas de decepción eficaces. Finalmente, debe ser capaz de integrar fuegos no letales mediante ciberefectos²⁰ y ataque electrónico en el ciberespacio y en el espectro electromagnético, respectivamente.

La MDTF es una organización militar de carácter híbrido, ya que combina sensores y medios productores de fuego letales y no letales bajo el concepto de I2CEWS²¹ (Inteligencia, información, Ciberoperaciones, Guerra electrónica y operaciones en el espacio).

Según plantea el Mayor Kyle Borne²² del US ARMY, quien ha participado en varios ejercicios conjuntos y combinados como planificador de operaciones Multi-Dominio, la Multi Domain Task Force (MDTF) “es la única formación del Ejército que opera en todas las dimensiones bajo un mando único”. Esta unidad cuenta con capacidades únicas de carácter kinético y no kinético, pudiendo operar en beneficio de una Fuerza de Tareas

¹⁶ Link 16 es un sistema de comunicaciones conjunto que permite transmisión de voz y datos protegidos entre diferentes plataformas aéreas, terrestres y navales.

¹⁷ Denominación que se refiere al proceso de targeting dinámico desde la adquisición del objetivo hasta la evaluación del daño sobre dicho objetivo.

¹⁸ Area of Operational Responsibility.

¹⁹ Anti Access Area Denial.

²⁰ Offensive Cyber Operations (OCO).

²¹ Intelligence, Information, Cyber, Electronic Warfare and Space.

²² El Mayor Kyle Borne fue Comandante de la unidad I2CEWS encuadrada en la MDTF.

Conjunta (JTF) además de poder apoyar con medios de ISR y fuegos no letales a órganos de maniobra navales y aéreos en un Teatro de Operaciones Conjunto.

Figura 1

Unidad Multi-Dominio dependiente de un Comando Conjunto

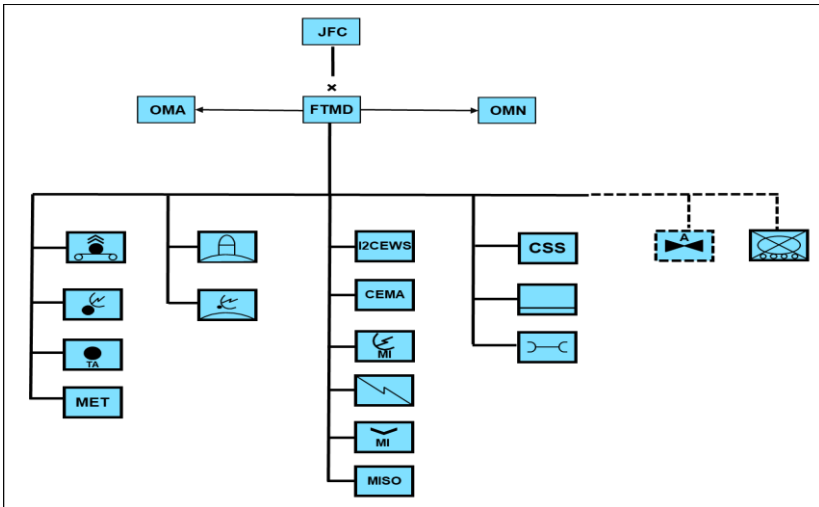

Fuente: Elaboración del autor

De acuerdo con la Figura 1, la Fuerza de Tareas Multi-Dominio puede tener la magnitud de una Brigada y puede estar encuadrada en un Comando Conjunto en apoyo de una Fuerza de Tareas Conjunta (JTF) o también puede estar en apoyo de órganos de maniobra o componentes navales y aéreos. Su principal fortaleza radica en su capacidad de operar en todas las dimensiones y a largas distancias, mediante fuegos letales y no letales en beneficio de la maniobra conjunta.

La MDTF es un nuevo tipo de unidad denominada I2CEWS²³. Dentro de sus misiones principales se encuentra el apoyo a las Operaciones Multi-Dominio mediante acciones no kinéticas y tareas de ISR a largas distancias (*Long Range Sensing*), en

²³ Acrónimo que significa “Inteligencia, Información, Cyber, Guerra Electrónica y Espacio”.

beneficio de los medios productores de fuego (shooters) de las unidades de artillería de cohetes y misiles sobre objetivos terrestres, navales, aéreos y también sobre nodos críticos en el ambiente de la información, ciberespacio y Espectro Electromagnético, respectivamente.

¿Operaciones Multi-Dominio en la Fuerza Terrestre?

Si bien las Operaciones Multi-Dominio no forman parte de la Doctrina Operacional nacional, podrían constituir una oportunidad para tener en cuenta en el diseño de la Fuerza Terrestre, para enfrentar los nuevos desafíos, amenazas y escenarios que se avecinan.

En la actualidad, la Fuerza Terrestre cuenta con capacidades que podrían operar eficientemente en los diferentes dominios del campo de batalla. Por ejemplo, las unidades de Guerra Electrónica (EW), cuentan con capacidades técnicas para influir en el ambiente aéreo, naval y espacial mediante tareas activas y pasivas. Asimismo, los sistemas de defensa aérea de corto alcance (SHORAD²⁴) equipados con radares de alerta temprana y misiles pueden operar en apoyo de la dimensión aérea y naval, especialmente en escenarios costeros y de carácter insular.

Además, las unidades de Ciberoperaciones podrían operar en beneficio de otros componentes u órganos de maniobra conjuntos no solamente en la fase EPB²⁵ sino que también en crisis y MOOTW, con el sustento normativo correspondiente.

Al respecto, se podría explorar la posibilidad de innovar y adoptar este nuevo paradigma táctico-operacional inicialmente a nivel académico, mediante su empleo en juegos de guerra y ejercicios MAPEX de nivel Operacional, con el propósito de

²⁴ Short Range Air Defense.

²⁵ Empleo del Potencial Bélico.

integrar las capacidades tecnológicas de la Fuerza Terrestre en beneficio de una maniobra conjunta en las dimensiones aérea, naval, espacial y ciberespacial.

Por otro lado, a nivel de entrenamiento conjunto, el Ejército podría organizar en forma transitoria una unidad Multi-Dominio de magnitud variable para poner a disposición de un Comando Conjunto de medios tecnológicos de la Fuerza Terrestre con la capacidad de influir en beneficio de los diferentes órganos de maniobra y componentes, a través de la ejecución de tareas de ISR y mediante efectos kinéticos y no kinéticos sobre HVTs navales, aéreos, en el ciberespacio y en el Espectro Electromagnético respectivamente.

Conclusiones

Las Operaciones Multi-Dominio se encuentran en plena implementación en el Ejército de Estados Unidos. Son una herramienta flexible, polivalente y eficiente para poner a disposición de los Comandantes Conjuntos medios que le permitan influir en la maniobra operacional, mediante efectos kinéticos y no kinéticos para contrarrestar las amenazas A2/AD de potenciales adversarios convencionales y asimétricos.

Las Operaciones Multi-Dominio son un paradigma mucho más complejo que la Batalla Aeroterrestre, por cuanto operan en todas las dimensiones del campo de batalla, tanto en el lineal como en el no lineal, pudiendo crear efectos a nivel operacional, así como influir en la maniobra conjunta con sensores y medios productores de fuego letal y no letal.

Este nuevo paradigma y referente doctrinario permitiría a la Fuerza Terrestre contar con una solución táctica para enfrentar amenazas, no solamente en un conflicto armado, sino que también en lo que se denomina “zona gris”, donde cobra

preponderancia la dimensión de la información, cognitiva y el ciberespacio.

Una eventual adaptación de este modelo por parte de la Fuerza Terrestre, no implicaría necesariamente un incremento de inversión en nuevas capacidades militares, sino que involucraría un cambio de paradigma doctrinario y una redistribución de los activos de defensa para organizar una eventual Unidad Multi-Dominio con capacidad de empleo en crisis, EPB y en Operaciones Distintas a la Guerra (MOOTW).

Referencias

- Borne, K. (2019). Targeting in Multi-Domain Operations. *Military Review*, mayo-junio, pp. 60-67. <https://www.armyupress.army.mil/Journals/Military-Review/English-Edition-Archives/May-June-2019/>
- Brading, T. (2021). *First Multi-Domain Task Force plans to be centerpiece of Army modernization*. US Army News Service. https://www.army.mil/article/242849/first_multi_domain_task_force_plans_to_be_centerpiece_of_army_modernization
- Cutshaw, J. (2019). *SMDC supports the development of I2CEWS battalions for multi-domain operations*. US Army News Service. https://www.army.mil/article/217620/smdc_supports_the_development_of_i2cews_battalions_for_multi_domain_operations
- Department of Defense of United States of America. (2012). *Joint Operational Access Concept*. Washington, DC. https://archive.defense.gov/pubs/pdfs/JOAC_Jan%202012_Signed.pdf

Farley, R. (2020). What if the US Army’s “Big Five” Weapons Programs Had Failed?”. *The National Interest*.
<https://nationalinterest.org/blog/reboot/what-if-us-armys-big-five-weapons-programs-had-failed-165555>

Harel, A. y Issacharoff, A. (2008). How the Navy Missed Its Boat. *Haaretz*.
<https://www.haaretz.com/1.4980917>

Johnson, D. (2018). *Shared Problems. The Lessons of AirLand Battle and the 31 Initiatives for Multi-Domain Battle*. Santa Mónica, CA: RAND Corporation.
<https://www.rand.org/pubs/perspectives/PE301.html>

King, S. (2019). *Distinctly Different Doctrine: Why Multi-Domain Operations Isn’t Air Land Battle 2.0*. Association of the United States Army.

Minor, C. (2019). *New space, cyber battalion activates at JBLM*. US Army News Service.
https://www.army.mil/article/216236/new_space_cyber_battalion_activates_at_jblm

Morris, J., Michael, M., Jeffrey, W., Pezard, S., Binnendijk, A., y Kepe, M. (2019). *Gaining Competitive Advantage in the Gray Zone: Response Options for Coercive Aggression Below the Threshold of Major War*. Santa Mónica, CA: RAND Corporation.
https://www.rand.org/pubs/research_reports/RR2942.html

Popp, G. y Canna, S. (2016). *The Characterization and Conditions of the Gray Zone*. NSI.
https://nsiteam.com/social/wp-content/uploads/2017/01/Final_NSI-ViTtA-Analysis_The-Characterization-and-Conditions-of-the-Gray-Zone.pdf

US Air Force. (2007). *Operations and Organizations. Air Force Doctrine Document* 2.
<https://fas.org/irp/doddir/usaf/afdd2.pdf>

U.S. Army Combined Arms Center (USACAC). (2018). The U.S. Army Concept for Multi-Domain Combined Arms Operations at Echelons Above Brigade 2025-2045.
<https://apps.dtic.mil/sti/pdfs/AD1060758.pdf>

LAS CAPACIDADES ESTRATÉGICAS DE LA DEFENSA Y SU CONTRIBUCIÓN A LA ESTRATEGIA DE LA DISUASIÓN

The strategic capabilities of the defense and its contribution to the deterrent strategy

Ricardo Guzmán Uribe*

Resumen: El presente artículo estudia la relación entre la defensa, como función del Estado, y la disuasión, como modalidad de empleo de los medios de la defensa. En este contexto, se analiza la Política de Defensa Nacional y la Estrategia de la Defensa, como una forma de establecer las capacidades que el Estado y, en particular las Fuerzas Armadas, requieren para fortalecer y hacer efectiva la Defensa Nacional. Asimismo, se analiza cómo la Política de Defensa Nacional (2020), impacta en la estructuración de las capacidades estratégicas que sustentan la Estrategia de Disuasión del Estado.

Palabras clave: Defensa - Disuasión - Política de Defensa Nacional - Estrategia de defensa - Capacidades estratégicas

Abstract: This article studies the relationship between defense, as a state function, and deterrence, oriented to way of use of defence means. In this context, the National Defense Policy and the Defense Strategy are analyzed as a way that state establish the capabilities, particularly to the Armed Forces require to strengthen and make National Defense effective. Likewise, it is analyzed how the National Defense Policy (2020) impacts on the structuring of the strategic capacities that support the State's Deterrence Strategy.

Key words: Defense – Deterrence - National Defense Policy - Defense Strategy - Strategic capabilities

* Oficial de Estado Mayor del Ejército de Chile. Profesor Militar de la Academia de Guerra en asignatura de Geografía y Geopolítica. Magíster en Planificación y Gestión de Riesgos de Desastres de la Academia de Guerra. Actualmente se desempeña como Profesor de la Academia de Guerra. Email: ricardo.guzman@ejercito.cl

Introducción

Históricamente Chile ha manifestado una permanente preocupación por la defensa nacional, identificándola y presentándola como una función fundamental que contribuye al desarrollo del país. La larga extensión territorial del Estado hace que la protección de la soberanía sea una tarea primordial, Chile posee 7.801 km de frontera distribuidos de manera heterogénea con tres países limítrofes: Argentina (6.691 km), Bolivia (942 km) y Perú (168 km), se suma a ello el resguardo del territorio insular y antártico, lo que complejiza aún más la labor de la defensa en la protección de la soberanía nacional.

Si bien los objetivos e intereses nacionales presentan una cierta estabilidad en el tiempo, las amenazas que pueden afectar a la seguridad han evolucionado en función a los nuevos escenarios, tecnologías y recursos dispuestos para su aplicación, surgiendo amenazas multidimensionales que vienen a sumarse a las ya conocidas amenazas tradicionales, afectando a un mayor número de personas, instituciones o al Estado en su totalidad.

Es de esta forma que el Estado de Chile asume el desafío de la defensa nacional, desarrollando una política pública que presenta una “orientación defensiva y disuasiva”, para hacer frente a las distintas amenazas que pongan en riesgo los intereses nacionales. Si bien los Libros de la Defensa Nacional entregan lineamientos generales en relación con la función Defensa como política pública, es la Política de Defensa Nacional de Chile publicada el año 2020 la que hace posible establecer, en forma concreta, una estrategia de defensa y proyectar un efecto deseado en el desarrollo de capacidades estratégicas permitiendo establecer áreas y objetivos de misión.

En este contexto, el concepto de disuasión ha sido incorporado como un componente estratégico de la política de defensa nacional, constituyéndose como un pilar fundamental en la misión de la función defensa, alineándose integralmente con el

mandato constitucional. En tal sentido, el Ejército establece su misión y áreas de misión incorporando el concepto de disuasión en forma transversal, lo que se constituirá como materia de estudio durante el desarrollo del presente artículo.

El presente trabajo aborda el cometido del Estado para disuadir distintas amenazas con el fin de cautelar los intereses nacionales, donde su responsabilidad se conforma por la coordinación de acciones, la provisión de capacidades y generación de condiciones en el plano internacional para que la disuasión sea creíble y efectiva. En los primeros acápites se realiza una conceptualización de las nociones de Seguridad, Defensa y Disuasión. Posteriormente, se realiza una revisión del aporte de los instrumentos del poder nacional a la Defensa. Para finalizar, realizando un análisis de la contribución que realiza el sector defensa, a partir del desarrollo de capacidades estratégicas plasmadas en la Política de la Defensa Nacional para Chile 2020.

La Seguridad

En nuestro país la Constitución Política de la República, establece que es deber del Estado resguardar la seguridad, dar protección a la población y la familia, propender al fortalecimiento de esta, promover la integración armónica de todos los sectores de la nación (Constitución Política de la República, 2010). Dando cuenta de una priorización de tareas constitucionales asignadas al Estado, las cuales permiten garantizar el normal desenvolvimiento de la nación.

Por otra parte, el Libro de la Defensa Nacional establece que la seguridad de la nación es producto... “del conjunto de actividades que el Estado realiza para avanzar hacia el logro de sus objetivos y resguardar los intereses nacionales con relación a riesgos, amenazas o interferencias” (Libro de la Defensa Nacional 2017, p. 102). Así se relacionan los objetivos e intereses

nacionales en función de un normal desarrollo de las actividades nacionales, disminuyendo el posible impacto de riesgos y amenazas.

John Griffiths Spielman en su libro *Teoría de la Seguridad y Defensa en el Continente Americano*, señala que “el Estado tiene una función clara y nítida de facilitar el desarrollo nacional, como un medio junto a la condición de seguridad para el logro del bien común general” (2011, p. 572). En ese mismo orden de ideas el autor clasifica la seguridad y el desarrollo como dos funciones del Estado, complementarias y a la vez interdependientes, cada una con su propio campo de acción, por tanto, es posible afirmar que existen algunos fenómenos que afectan al desarrollo y otros a la seguridad.

De igual forma, cabe destacar que la tarea de seguridad, no se circunscribe solamente al sector defensa, esta exige la participación de los distintos actores del Estado, con el fin de asegurar el bien común y favorecer el desarrollo. En este sentido la Política de Defensa Nacional 2020, señala que “Para generar y mantener un entorno de seguridad, el jefe de Estado articula diferentes instrumentos del poder e influencia estatales, tales como diplomacia, la información, el poder militar, la economía y el instrumento de poder interno”. (Ministerio de Defensa Nacional, 2020, p. 12).

La Defensa Nacional

Un concepto que pareciera amalgamarse con el de seguridad es el de defensa. Se puede establecer *a priori* que, así como la seguridad produce desarrollo nacional, la defensa produce seguridad. Al respecto, el Libro de la Defensa (2017) establece que:

Aunque la seguridad y defensa están íntimamente relacionadas, la defensa es un concepto más específico que la seguridad, referido al desarrollo y empleo de

capacidades militares para las tareas definidas por la Constitución y las leyes. La defensa no produce por sí sola la condición de seguridad deseada, pero sin duda es uno de los factores esenciales para obtenerla. (2017, p.102)

En consecuencia, la defensa contribuirá a la seguridad del país, tanto por medio de la preparación para el empleo legítimo de la fuerza, su contribución a la disuasión y la participación de sus medios en misiones de cooperación internacional.

Asimismo, Griffiths (2011) realiza un análisis del concepto defensa declarado en las políticas de países en la región, concluyendo que “se aprecian diversas nociones, algunas con énfasis en lo externo y otras con misiones en los dos planos: externo, en defensa de la soberanía, e interno, en la defensa del orden institucional”, luego agrega que “La defensa nacional no solo existe para la defensa de la soberanía e integridad territorial, sino que también, para otorgar paz, seguridad y estabilidad internacionales” (pp. 578, 579). Con lo anterior, el autor identifica un campo de acción más amplio para la función defensa, lo que conlleva, desde hacer frente a las amenazas de naturaleza militar externas hasta objetivos asociados a la política exterior del Estado.

Por otra parte, pareciera ser que este acercamiento entre la función defensa y el rol de las Fuerzas Armadas les resta participación a los demás organismos del Estado. No obstante, es precisamente el Libro de la Defensa Nacional (2017) el que señala que para garantizar el efecto que busca la función defensa, es necesario que se satisfaga entre otras la siguiente condición “que el ejercicio de la función abarque la suma de actividades de los organismos del Estado necesarios para la defensa, ya que su ámbito excede los límites de lo estrictamente militar” (p. 98).

Resulta interesante observar el último punto, ya que se asemeja en cierto modo al concepto de seguridad, cuyo propósito

es buscar la complementariedad entre las capacidades y competencias que poseen las distintas instituciones responsables, logrando integrarse en un poder nacional¹ que contribuya de manera eficiente a la protección de los intereses nacionales.

El Concepto de Disuasión

Si el poder conceptualizar la seguridad y la defensa es una tarea compleja, el intentar acercarnos a una definición única del término disuasión resulta una labor aún más intrincada. El origen moderno del concepto disuasión se remonta a la II Guerra Mundial en donde el uso de armas no convencionales inspiró a Beaufré a escribir sobre la teoría de la disuasión nuclear. Este autor señala que “el arma nuclear es la que ha impuesto la plena conciencia en la noción de disuasión, hasta ponerla a la altura de factor principal de la estrategia” (1966, p. 49).

Por otra parte, Bustos y Rodríguez (2004) sostienen que “por tratarse de un concepto que tiene carácter de medio y no de fin, es posible extrapolar su empleo mucho más allá de la amenaza nuclear” (p. 16). Además, los autores agregan otro hito importante en el desarrollo de esta noción, estableciendo el fin de la Guerra Fría como “el momento en donde los recursos militares convencionales recobran el énfasis en la solución de contenciosos, lo que valida la postura sobre la plena validez de la disuasión convencional” (2004, p. 16).

Una vez analizada la relación temporal del concepto durante el siglo XX, es preciso establecer una definición clara del término, para lo cual podemos extraer algunas definiciones seleccionadas por Bustos y Rodríguez:

- La idea más clásica de disuasión la establece Beaufré al plantear que “la disuasión tiende a impedir que una potencia

¹ Poder nacional es la expresión integrada de los medios de todo orden que dispone efectivamente una nación para alcanzar y mantener, en el ámbito interno e internacional, sus objetivos nacionales, a pesar de los antagonismos existentes.

adversaria tome la decisión de emplear sus armas, o más generalmente, que actúe o reaccione frente a una situación dada, es un resultado psicológico el que se busca mediante la amenaza”.

- Por su parte, Barry Buzan describe que “la esencia de la disuasión radica en la creación de amenazas militares que impiden a los demás actores realizar acciones de agresión”.
- Otra definición es la que plantea Leo Hamon al sostener que “la disuasión es asimilable al arte de la persuasión. Para vencer la resistencia de un pueblo hay que suscitar en su espíritu, a la vez, el temor a ser destruido y a la esperanza de obtener alguna ventaja”.
- Por otra parte, Henry Kissinger sostiene que “la disuasión es la resultante de la integración entre la fuerza y la diplomacia, como imperativo de una política de poder, que contribuya a la creación de un sistema de equilibrio de poder internacional”.

En otra línea y desde un enfoque más contemporáneo, durante el año 2016, y como parte del seminario² “La ocupación del territorio nacional y la disuasión para su defensa”, el doctor Rafael Calduch Cervera³, plantea una visión aritmética del concepto, la que se analiza a continuación (2016):

- La disuasión es la suma de la rivalidad o antagonismo de intereses/objetivos más acciones recíprocas, más amenaza de uso de poder coactivo, sumado al compromiso cooperativo, lo que permitirá generar o inhibir conductas, con el propósito de evitar la escalada del conflicto y/o uso de la fuerza.
- El efecto disuasorio corresponde a la multiplicación de capacidad estimada, por intención estimada, por efecto estimado.
- Finalmente, la disuasión previene la escalada del conflicto,

² Seminario internacional desarrollado por Ejército de Chile en el marco del mes de la Patria en el Edificio Ejército Bicentenario, el 01 de septiembre 2016.

³ Catedrático de Derecho Internacional Público y Relaciones Internacionales de la Universidad Complutense de Madrid.

mantiene la tensión política y provoca eventualmente una carrera armamentista.

Asimismo, al analizar los diferentes autores referentes en el estudio de la disuasión (Barry Buzan (1991), Leo Hamon (1969), John Mearsheimer (1983) y John Collins (1980)), es plausible evidenciar y establecer los siguientes elementos comunes:

- La disuasión se presenta como un enfoque preventivo, de carácter psicológico dirigido hacia la mente del adversario, con el propósito de mantener un *statu quo* sin llegar a hacer uso coercitivo de los medios militares para la solución de controversias.
- La disuasión forma parte de la capacidad negociadora de un Estado, se desarrolla en todos los campos de acción del poder nacional y constituye una herramienta del conductor político en el contexto de las relaciones internacionales.
- Desde una mirada estratégica, busca un efecto en la percepción adversaria en relación con la fortaleza de las capacidades que posee el país disuasor y de su voluntad política para emplear el poder nacional, en resguardo de su interés nacional.
- La disuasión constituye el adecuado equilibrio entre el desarrollo y la defensa de un país.

Otra interesante visión del concepto, se basa en la sentencia latina “*si vis pacem parem bellum*”, la cual se traduce como “si quieres vivir en paz prepárate para la guerra”, es la que presenta Arancibia, donde establecerá tres elementos fundamentales para una efectiva estrategia disuasiva (1986, p. 51):

- Disponer de la fuerza necesaria para infligir al adversario pérdidas importantes.
- Que la fuerza sea real y no sobre papel, el enemigo potencial tiene la información precisa, en el mundo actual es difícil engañarlo.

- Que exista voluntad nacional de utilizar esa fuerza en el caso que sea necesario.

En ese mismo orden de ideas, al analizar la respuesta del país disuadido, en función del mensaje disuasivo, podemos indicar que la disuasión impide el conflicto amenazando con el uso de la fuerza. En este contexto su éxito dependerá de dos elementos fundamentales “el psicológico, que consiste en la credibilidad y el convencimiento del disuadido de que existe la capacidad y voluntad para cumplir la amenaza”, y el segundo elemento “la comparación entre pérdidas y ganancias que realice el disuadido considerando que actúe o se abstenga de actuar” (Paúl, 1999, p. 119).

Al respecto, el ámbito psicológico presenta algunas dificultades para medir el nivel de credibilidad o convencimiento que se necesita transmitir a un país disuadido. Además, otro elemento difícil de dimensionar es la voluntad del Estado para cumplir la amenaza. En este contexto, el desarrollo de estos conceptos intangibles constituye un enorme desafío para la política de defensa nacional, en especial al establecer una visión concurrente de los actores del Estado para transmitir un mensaje disuasivo, factible, aceptable, creíble y adecuado.

Asimismo, la búsqueda de capacidades disuasivas que permitan fortalecer la disuasión en el ámbito de la defensa pareciera ser que también es desarrollada bajo un enfoque multisectorial, donde distintos actores del Estado realizan acciones en el marco de su ámbito particular, tendientes a contribuir al mensaje disuasivo. En este sentido, Bustos y Rodríguez indican que la capacidad disuasiva no solo radica en el poder militar, sino en el conjunto de potencialidades nacionales que cimientan la estatura político-estratégica del Estado (2004, p. 16). Esta vinculación entre el poder militar, la estatura política estratégica y la disuasión dan cuenta de una visión globalizada del concepto, la cual abarca elementos

tangibles e intangibles, los que finalmente irán modelando la estrategia de disuasión del Estado.

Por otra parte, en el ámbito de la defensa nacional, la disuasión se presenta desde dos perspectivas: desde la acción que lo causa y desde el efecto que se busca. Cuando nos referimos al efecto la disuasión se aproxima a una dimensión psicológica y subjetiva que se produce en el potencial adversario, de esta forma se indica que “no se pretende paralizar toda acción contra el interés nacional, sino generar en el potencial adversario la convicción de que el costo de interferir coercitivamente contra intereses vitales propios será más alto que los beneficios a obtener” (2017, p.131), así, será posible inhibir al potencial adversario en su actuar coercitivo, influyendo para que adopte cursos de acción no coactivos.

Del mismo modo, cuando nos referimos a la acción, la disuasión es susceptible de ser materializada por medio de la estrategia de un Estado para conseguir el efecto buscado. En este contexto, el Libro de la Defensa del año 2010, ya entonces señalaba que “una estrategia de esta naturaleza deberá focalizarse en el desarrollo de capacidades nacionales y, particularmente, las de carácter militar”. Luego agrega que “en la estrategia que defina, el Estado asigna fundamentalmente, aunque no exclusivamente, funciones al sector de la defensa y al sector de las relaciones exteriores (p.186). Lo anterior nos permite inferir que la estrategia de disuasión no solo se logra con la participación del sector defensa y el sector relaciones exteriores, sino también incluye otros actores de la esfera nacional que permitirán dar mayor credibilidad a la función.

En este sentido, el texto concluye indicando que “no se puede disuadir sin la existencia de la fuerza militar, pero, en última instancia, se disuade en virtud de la estatura político-estratégica que el país haya alcanzado” (2010, p.186).

Al analizar la primera concepción del concepto disuasión, la “acción”, esta pareciera ser muy amplia y podría conducir a error

el hecho de pensar que todas las acciones que realiza un Estado tienen por objetivo lograr la disuasión. No obstante, la segunda concepción, el “efecto”, si bien es menos tangible, se presenta como una aproximación más adecuada al concepto; primero, porque transita en el ámbito de las percepciones; es decir, la recepción de una acción que forma la impresión consiente de una realidad estimada, y segundo, porque el efecto logrado es posible medirlo.

A la luz de lo analizado previamente, es posible para el autor del artículo establecer el siguiente concepto de disuasión:

La disuasión es el efecto que se provoca en la percepción de una potencial amenaza, el cual es medido a través de su conducta, con el propósito de que esta no realice acciones hostiles en contra del Estado. Esto, sustentado en las capacidades nacionales, con énfasis en las capacidades militares, la credibilidad del mensaje y la voluntad política de su empleo.

Contribución de los Instrumentos del Poder Nacional en la Defensa

En este apartado, se estima pertinente conceptualizar algunos elementos del poder nacional, especialmente los asociados a los instrumentos del poder, con la finalidad de identificar los actores del Estado que influyen en éste y que podrían contribuir con sus capacidades a la función defensa.

En este contexto, John Collins en su libro *La gran estrategia* (1975), indica que “los intereses, objetivos, políticas y compromisos de la seguridad, constituyen fines u orientaciones para que un país pueda alcanzarlos”, agregando luego que los “medios” para lograrlos son los elementos del poder nacional: el poder político sobre las mentes y actos de los hombres en el propio país y en el extranjero; las ventajas y vulnerabilidades geográficas; la economía (en especial los recursos naturales, la

capacidad industrial y las finanzas); la población (cantidad, ubicación, temperamento, moral y educación); las bases científicas y tecnológicas; y las instituciones militares, con sus componentes activos y de reserva y como elemento integrador el liderazgo (p. 32-33).

Es así como el autor identifica como elementos del poder nacional a la política, la geografía, la economía, la población, las Fuerzas Armadas y la tecnología; los que, en conjunto, permiten alcanzar objetivos y ejercer influencias en el contexto internacional. Es de suma importancia la articulación que realice la conducción política del Estado de los medios, en función de alcanzar los objetivos nacionales, sumado a la voluntad política de su empleo.

Por otra parte, Griffiths vincula los instrumentos del poder nacional con la seguridad del Estado indicando que estos se encuentran a su disposición, con la finalidad de que den vida a la estrategia política para lidiar con las amenazas a la seguridad. En este sentido indica que “el énfasis en el empleo de cada uno define la estrategia de seguridad a adoptar. Lo importante, es privilegiar los instrumentos adecuados de acuerdo con la naturaleza de la amenaza” (2011, p. 598).

Luego, el autor realizará una clasificación de los instrumentos del poder nacional, señalando que existen los duros (como el uso de la fuerza, respaldado por la acción jurídica) y los blandos (tales como el uso de medidas complementarias como las jurídicas, sociales, diplomáticas y económicas).

Con esta clasificación se puede inferir que el uso del poder bélico cumple un rol clave en la seguridad, esto viene a corroborar el análisis realizado al libro blanco de la defensa. En efecto, en ambos textos se identifica una acción colaborativa por parte de los instrumentos del poder nacional, en materias de seguridad y defensa, sin embargo, no se especifica la contribución que deben realizar los instrumentos del poder distintos al ámbito defensa, entregándole al sector defensa gran

parte de la responsabilidad.

Del mismo modo, es preciso señalar que en el año 2019 fue promulgado el Decreto N° 386, el que norma el proceso de planificación de la defensa, señalando que esta se divide en dos segmentos: la planificación primaria, que entrega orientaciones superiores de nivel político, emitidas por el Presidente de la República o el Ministro de Defensa Nacional, destinadas a preparar al país como un todo, para hacer frente a los riesgos y amenazas que pudiesen afectar su seguridad exterior, y la planificación secundaria, circunscrita al nivel estratégico de la defensa.

En lo referido a la planificación primaria, la responsabilidad de su elaboración recae en la Subsecretaría de Defensa y su producto primario es la Directiva Presidencial (entre otros). En ella se establecen los lineamientos respecto a la forma en que el Estado enfrentará situaciones que podrían afectar gravemente la seguridad exterior del país en un plazo determinado (Decreto N° 386, 2019, p. 2). En este orden de ideas, la Directiva permite articular a los distintos organismos del Estado que son importantes y contribuyen de alguna manera a la defensa. Ahora bien, cabe destacar que estos elementos no son más que orientaciones políticas de carácter general y en ningún caso consideran acciones concretas que permitan identificar capacidades nacionales que contribuyan a la función defensa.

Las capacidades disuasivas de la Defensa y su contribución a la Estrategia de Disuasión

La disuasión es vista como un “efecto” creado en la percepción adversaria, con relación a dos elementos claves: las capacidades disuasivas del país y de su voluntad política para el empleo del poder nacional. Además, se desprende que este efecto es producido por “el adecuado equilibrio entre el desarrollo y la defensa del país disuasor” y además exige “hacer creíble su

voluntad y capacidad de emplear la fuerza militar si fuera necesario” (Libro de la Defensa Nacional, 1997, p. 89).

Derivado de lo anterior, es necesario establecer qué se entiende por capacidades disuasivas. El Ministerio de Defensa Nacional, a través de su doctrina conjunta, realiza un esfuerzo para conceptualizar el desarrollo de capacidades, en el cual señala que las capacidades son “aquellas que el Estado requiere mantener, incrementar o desarrollar para alcanzar los niveles de eficacia frente a demandas de defensa, cooperación internacional y desastres naturales” (Doctrina para la acción Conjunta de las Fuerzas Armadas, 2011, p. 14). Otra aproximación a la definición se encuentra en el Diccionario Militar Conjunto de Estados Unidos, el cual define a la capacidad como “toda habilidad para ejecutar un curso de acción específico” (DoD, 2009, p. 74). Considerando las definiciones anteriores, se propone el siguiente concepto de capacidad disuasiva:

Actitud, talento, habilidad o cualidad con que cuenta el Estado para lograr un efecto disuasivo frente una potencial amenaza, esta capacidad debe ser determinada, desarrollada y sostenida en el tiempo.

A partir del concepto definido, ¿Cómo puede medirse el efecto logrado a través de la capacidad de un Estado? Al respecto, el doctor Rafael Calduch Cervera, señala que “la disuasión contiene elementos cuantificables y otros susceptibles de descripción y estimación, pero de difícil cuantificación real” (2017).

Figura 1

El Efecto Disuasorio

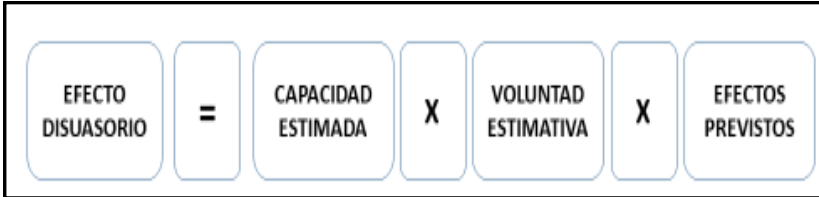

Fuente: Elaboración del autor

De la Figura 1 se puede establecer que el efecto disuasorio es igual a la capacidad estimada del poder coactivo, multiplicada por la voluntad estimada de aplicar el poder coactivo en caso de incumplimiento del rival de las condiciones establecidas para evitar la escalada y, finalmente, multiplicada por los efectos previstos para el uso del poder coactivo.

Obviamente si alguno de estos elementos no se presenta, el efecto disuasorio no se produce. Ahora bien, ¿Cómo se evalúa cada uno de estos elementos? En términos descriptivos, se puede evaluar mediante una escala de categorías de valoración (por ejemplo, mucho, bastante, normal, poco, muy poco, nada). Sin embargo, el contar con elementos “capacidades” tangibles e intangibles complejiza la medición⁴.

No obstante, hay que ser conscientes que se trata de valores estimados y no el resultado de una cuantificación directa, ya que características o elementos intangibles como la confianza o

⁴ Al respecto Calduch agrega que “si deseamos cuantificar, es decir, describir con el rigor matemático el problema se complica ya que hay que diferenciar entre los elementos directamente cuantificables, porque estadísticamente son variables, por ejemplo: los recursos materiales, económicos, humanos, de aquellos otros elementos “intangibles” que se corresponden estadísticamente con atributos, por ejemplo: la voluntad política de aplicar el poder coactivo. Para estos últimos (atributos) solo podemos cuantificar de forma estimativa mediante técnicas como el análisis Delphi, el análisis estadístico de tendencias históricas o la aplicación del teorema de Bayes”.

desconfianza, la moral de combate, la voluntad política, en general, los que intervienen en la conducta humana, están siempre condicionados por un factor imprevisible de forma rigurosa y completa como es la capacidad de elección o libre albedrío.

En consecuencia, podemos inferir que la medición del efecto disuasivo a través del empleo de capacidades intangibles es prácticamente inviable y solo será posible realizar una estimación de los resultados, a diferencia de la utilización de capacidades tangibles, como, por ejemplo, las asociadas al sector defensa, las cuales sí permitirán cuantificar el efecto disuasivo de manera concreta, permitiendo de esta forma modelar la estrategia disuasiva en función del escenario estratégico imperante.

Por otra parte, al analizar los Libros de la Defensa Nacional desde su primera edición 1997 hasta la última el año 2017, resulta atractivo observar la incorporación del concepto disuasión en la política nacional. Es así como el año 1997 se declara que “La política de defensa de Chile es, en el plano político-estratégico, de carácter disuasivo y su orientación fundamental es defensiva” (1997, p. 88). El concepto declarado durante el año 1997 en la primera edición del texto se aleja del uso coercitivo de la fuerza, permitiendo de esta manera, que la herramienta contribuya al manejo de conflictos en forma pacífica al crear conciencia en el adversario que el costo a pagar será más alto que los beneficios a obtener. De esta forma el “efecto” que se busca es desanimarlo en forma anticipada a cualquier intención de interferir contra los intereses vitales del país.

Por su parte, en el texto publicado el año 2010, el concepto disuasión ya no es mencionado en el capítulo “Política de Defensa Nacional” y se incluye en el concepto del “empleo de la fuerza”, afirmando que “Chile es un país que privilegia el derecho por sobre la fuerza y respeta, en consecuencia, el ordenamiento jurídico internacional que norma el empleo de ella”. Asimismo, se establecen tres modalidades de uso de la

fuerza: “legítima defensa, disuasión y cooperación internacional” (2010).

En el contexto de la legítima defensa, el Estado de Chile reconoce el uso legítimo de la fuerza militar, adhiriéndose a lo establecido en la Carta de Naciones Unidas “el derecho inmanente de la legítima defensa, individual o colectiva, en caso de ataque armado en contra de un miembro de las Naciones Unidas” (Carta de las Naciones Unidas, 1945, art. 51). En el ámbito de la cooperación internacional el Estado de Chile “concibe esta colaboración con la comunidad internacional como una forma de empleo de la fuerza” (2010, p.186). En efecto el concepto de cooperación internacional ya había adquirido una relevancia mayor desde la publicación del Libro de la Defensa Nacional del año 2002.

Con relación a lo anterior, Bustos y Rodríguez (2004) indican que “para su ejecución efectiva, la disuasión requiere de herramientas estratégicas idóneas que permitan sustentar el mensaje disuasivo, que además del correspondiente potencial militar, cuente con el complemento de todos los elementos del poder nacional disponibles” (p.38).

Con lo anterior, pareciera quedar aún más claro que el efecto disuasivo se logra con la participación equilibrada de los instrumentos del poder nacional, contribuyendo de esta forma con sus particulares capacidades a la estrategia disuasiva.

Es preciso mencionar, además, que la Política de Defensa Nacional indica que el concepto de disuasión al que aquí se alude, se refiere a la disuasión convencional, ya que Chile mantiene vigente sus compromisos internacionales en materias de proliferación de armas de destrucción masiva. De esta manera el Estado de Chile desecha la posibilidad de desarrollar una estrategia de disuasión nuclear.

En efecto, esta declaración constituirá un obstáculo en sí mismo, toda vez que la disuasión convencional es difícil de lograr en cuanto a acción y efecto. Bustos y Rodríguez sostienen que la

dificultad para desarrollar una estrategia de disuasión convencional radicaría en que “la amenaza que produce no es lo suficientemente inductora, tanto porque sus efectos no producirán un daño global incontrolable, como porque no es posible sostenerla en el tiempo en forma constante” (2014 p.33).

De igual forma, se indica que los componentes de la disuasión convencional son: intereses por preservar, medios para comunicar un mensaje disuasivo, forma de coerción, fuerzas capaces de ejecutarla y la voluntad política del empleo de la fuerza. Al respecto se sostiene que “la voluntad política para el empleo de la fuerza es un factor insoslayable en una estrategia de disuasión, por cuanto es la única forma de organizar, impulsar, orientar y articular los distintos esfuerzos que contribuyen al efecto disuasivo buscado por el Estado” (2014, p.38).

Lo anterior, constituye un gran desafío para el Estado de Chile, no solo por la capacidad de mantener actualizada la estrategia de disuasión, en función a las amenazas convencionales y no convencionales que atenten a los intereses nacionales, sino también por determinar los elementos que constituyen capacidades nacionales de distintos sectores, que pueden contribuir a transmitir un mensaje disuasivo creíble y efectivo.

La Política de Defensa Nacional y el fortalecimiento de la Estrategia Disuasiva

Lo descrito precedentemente permite observar una convergencia entre la función defensa y la disuasión como concepto; sin embargo, también es posible visualizar algunas carencias principalmente en el ámbito nacional. Estas surgen a partir de la intangibilidad de las capacidades disuasivas de los distintos actores del Estado y el rol absoluto que le corresponde asumir a las Fuerzas Armadas en la disuasión.

En este sentido, la Política de Defensa Nacional de Chile publicada el año 2020 pareciera ser un punto de inflexión en el fortalecimiento de la disuasión del Estado, sustentada en las capacidades nacionales, con un claro énfasis en las capacidades militares. Lo anterior, es posible observarlo en el carácter directivo de la política, respecto de la Estrategia de la Defensa, su efecto en el desarrollo de capacidades estratégicas y en la conducción política del sector, donde además se incluyen orientaciones para la Política Militar (2020, p. 9).

Asimismo, el Libro de Defensa Nacional publicado el año 2017, logra una primera aproximación a la generación de líneas de acción en el nivel político, para permitir sostener una estrategia disuasiva, basada en una estructura de nivel nacional, perdurable en el tiempo y que se manifieste como una orientación del Estado en estas materias. Lo anterior, es posible observarlo a partir de la implementación del nuevo modelo de planificación basado en capacidades, la formulación del nivel de ambición⁵ del poder político y el establecimiento de las áreas de misión... “que proporcione una visión general del quehacer de la Defensa Nacional y entregue un marco de referencia común para la planificación del desarrollo de capacidades...” (2017, p.114).

Del mismo modo, es preciso mencionar que el Presidente de la República extiende su autoridad a todo cuanto tiene por objeto la conservación del orden público y la seguridad exterior de la República, esta se expande al sector defensa y sus Fuerzas Armadas, para lo cual se define la Estrategia de la Defensa, la que se manifiesta como la articulación de los fines (objetivos de la defensa y áreas de misión), modos (conceptos estratégicos del empleo de la defensa) y medios (capacidades estratégicas), para el cumplimiento de las tareas asociadas a las áreas de misión y la planificación de desarrollo de la fuerza (2020, p. 51).

⁵ Corresponde a lo que la conducción política de la defensa espera que las instituciones militares sean capaces de hacer en el largo plazo y es una expresión, fundamentalmente cualitativa, de las capacidades que se desea alcanzar en ese horizonte temporal.

Figura 2

Estrategia de la Defensa



Fuente: Ministerio de Defensa Nacional, 2020, Política de Defensa Nacional de Chile, p. 51.

En este contexto, y bajo la mirada de los “modos”, la política pública señala, en el ámbito de la seguridad externa, que los conceptos estratégicos:

Incorporan una articulación coherente de las Áreas de Misión Defensa de la Soberanía e Integridad Territorial, además de Cooperación Internacional y apoyo a la Política Exterior, para lograr la condición de seguridad externa, reflejando una postura estratégica de disuasión y cooperación. (2020, p. 58)

Lo anterior, es concordante con lo declarado en los libros blancos de la defensa, en lo referido a la política de defensa y su enfoque eminentemente disuasivo. Al respecto, la Estrategia de Defensa de Chile estará orientada a “minimizar mediante la disuasión y la cooperación internacional, la probabilidad de

amenaza o del uso efectivo de la fuerza u otros medios contra su población, su integridad territorial o su independencia política...” (2020, p. 59).

Resulta interesante analizar esta modalidad de empleo ya que permite observar un tránsito desde una concepción declarativa del concepto disuasión, a una formulación explícita de carácter directivo, donde es plausible establecer distintos “modos” de empleo de la fuerza que contribuyen a alcanzar el efecto disuasivo esperado, sin dejar de observar las normas del derecho internacional dispuestas en el artículo 51 de la Carta de las Naciones Unidas.

En consecuencia, los “modos” con que cuenta el sector defensa contribuyen a fortalecer la estrategia de disuasión: la presencia y el despliegue territorial de fuerzas en zonas de relevancia estratégica para proteger objetivos físicos, áreas terrestres, zonas marítimas y espacios aéreos, para una capacidad de respuesta rápida y efectiva de defensa, ante una agresión externa; la capacidad de protección a infraestructura crítica ante ataques cibernéticos o físicos; así como la capacidad de resiliencia, contención y recuperación de daños, atribución del origen de la agresión y tiempo corto de respuesta; la capacidad de emplear o proyectar fuerzas y otros medios ofensivos en forma rápida, eficaz, en múltiples dimensiones y alcances, para neutralizar o destruir objetivos estratégicos de un agresor, manteniendo la iniciativa y la libertad de acción. (2020, pp. 59-60)

Por otra parte y en relación a los “medios”, la Estrategia de la Defensa, los representa por la habilidad de generar efectos, lo que constituye las “capacidades estratégicas”, las cuales surgen a partir de la disponibilidad e integración funcional de: material, entrenamiento, recursos humanos, organización, doctrina, infraestructura, sostenibilidad e información (MERODISI) (2020, p. 79), dando origen de esta forma a las capacidades estratégicas, agrupadas en siete áreas generales de capacidades

estratégicas de la Defensa Nacional.

Tabla 1

Capacidades Estratégicas

N°	ÁREA GENERAL	CAPACIDAD ESTRATÉGICA
1	Superioridad Operacional	Empleo multi-dominio (empleo sincronizado y conjunto de fuerzas en las dimensiones terrestre, marítima, aeroespacial, del espectro electromagnético y del ciberespacio).
		Accionar en forma simultánea o secuencial en varios frentes, incluyendo la capacidad para actuar en la profundidad del dispositivo adversario.
		Contar con los atributos de agilidad y rapidez en el proceso de toma de decisiones, como en la acción.
		Operar en el ambiente de la información.
2	Protección	Proteger objetivos estratégicos propios.
		Alerta y alerta temprana y neutralización de ataques en todas las dimensiones.
		Resiliencia para neutralizar actos hostiles contra sistemas vitales de la defensa en el ciberespacio y defensa contra operaciones de información adversarias.
		Protección de la población y de la infraestructura vital para el sostenimiento del país, ante emergencias producidas por desastres naturales o antrópicos.
	Inteligencia,	Proveer antecedentes para la toma de

N°	ÁREA GENERAL	CAPACIDAD ESTRATÉGICA
3	vigilancia y reconocimiento (ISR)	decisiones, que no son posibles obtener con otras herramientas.
		Alerta temprana y capacidad de análisis para interpretar y dar valor a señales.
		Anticipación estratégica.
4	Mando y Control integrado	Capacidad de adaptarse a diferentes estructuras de mando conjunto, interagencial y combinado.
5	Movilidad y proyección	Bases para sostenimiento, protección, predespliegue o despliegue, así como medios de transporte o marítimo.
6	Sostenibilidad	Capacidad de sostenimiento durante el ciclo de vida de plataformas o unidades, sistemas de infraestructura, además del apoyo al personal que opera los medios.
7	Despliegue territorial	Presencia efectiva de medios de la Defensa en diferentes áreas geográficas del país.
		Cooperación en el control de zonas fronterizas e integridad territorial.
		Capacidad de despliegue temporal y potenciamiento de áreas de interés.

Fuente: Política de Defensa Nacional de Chile, 2020, pp. 81–86.

Asimismo, se señala que “el potencial que representan las capacidades comprendidas en el área “superioridad operacional”, junto a la demostración de voluntad política, son los elementos fundamentales para lograr el éxito de la disuasión por parte del Estado” (2020, p. 82). Ello, permite concluir que las capacidades estratégicas de la Defensa y particularmente los efectos deseados que estas buscan alcanzar, cumplirán un rol fundamental como “capacidades disuasivas” en el contexto de la Estrategia de

Disuasión del Estado.

Finalmente, y ante la interrogante ¿Cómo fortalecer las capacidades disuasivas? la Política de Defensa plantea algunas orientaciones sustentadas en que la defensa, como función del Estado, requiere el compromiso del aparato estatal y la inversión de recursos, para generar, desarrollar y mantener las capacidades estratégicas. En efecto, será el poder político quien tomará las decisiones asociadas al desarrollo de capacidades estratégicas en función de la realidad nacional y los riesgos que presenta el entorno estratégico. De esta manera, es posible inferir que una robusta planificación para el desarrollo de capacidades estratégicas fortalecerá de manera tácita la credibilidad del mensaje disuasivo, la voluntad política de su empleo y, por ende, el efecto disuasorio esperado.

De igual manera, es factible observar el fortalecimiento de las capacidades disuasivas en las propias orientaciones para el desarrollo de las capacidades estratégicas:

Personal y entrenamiento – desarrollo de la fuerza – efectividad – polivalencia, polifuncionalidad y adaptabilidad – visión conjunta e integral superior – tecnología e industria de defensa – capacidades espaciales de la defensa – capacidad para generar inteligencia – capacidad de ciberdefensa – capacidad para enfrentar amenazas híbridas. (2020, pp. 87-96).

Tanto para el desarrollo de las capacidades estratégicas, así como para el fortalecimiento en las áreas anteriormente señaladas, se requiere de la conducción política institucional desarrollada a través de políticas públicas y directivas ministeriales; asimismo de un mecanismo de financiamiento sostenible en el tiempo y un robusto sistema de control y transparencia.

Conclusiones

La defensa nacional constituye una de las funciones fundamentales del Estado, contribuyendo a alcanzar la condición de seguridad que permita el normal desarrollo de la Nación. Es en este sentido, que el poder político ha desarrollado esfuerzos por fortalecer los elementos que articulan el sistema de defensa, desde la publicación del primer Libro de la Defensa Nacional el año 1997 hasta la reedición de este en el año 2017 donde, con un carácter declarativo, se mencionan los elementos constitutivos de una política de defensa que ha orientado durante los últimos años la conducción de la defensa nacional.

A su vez, la disuasión ha constituido un elemento central en la defensa nacional. En este contexto y tratándose de un concepto complejo, por el hecho de transitar en el ámbito de las percepciones, es que se hace necesario estructurar un concepto de disuasión aplicable a nuestra doctrina de defensa y que, a su vez, facilite la determinación de capacidades estratégicas que permitan cumplir las tareas asignadas a la defensa, planteamiento que se condice con las citas de los autores referenciados.

Si bien es cierto, el análisis de las distintas normativas de defensa permite concluir que tanto la defensa como la disuasión son tareas del Estado y requieren la conducción política y la integración de los instrumentos del poder nacional. Asimismo, es plausible inferir que las principales capacidades se encuentran contenidas de manera tangible en el sector defensa.

En este contexto, la publicación de la Política de Defensa Nacional de Chile año 2020 constituye un hito para la función defensa; no solo por su carácter directivo, sino que también por incorporar las capacidades estratégicas que la defensa requiere en función del cumplimiento de las tareas contenidas en las áreas de misión, donde además se establece la Estrategia de la Defensa Nacional, la cual integra de manera explícita parte de la estrategia

de disuasión, permitiendo inferir que las mismas capacidades estratégicas, antes mencionadas, constituirán parte importante de las herramientas disuasivas del Estado.

Finalmente, es factible señalar que el desarrollo eficiente de las capacidades estratégicas exigen la necesidad de mantener una orientación sectorial y coordinación multisectorial para asegurar que sean sostenidas en el tiempo, lo que permite ir modelándolas de acuerdo con la realidad nacional, el ambiente estratégico y los intereses nacionales, de manera que puedan cumplir el efecto deseado evitando que potenciales amenazas, incluyendo las declaradas en la Política de Defensa como híbridas, tomen la decisión de accionar de manera violenta en la dialéctica de voluntades ante objetivos contrapuestos.

Referencias

Academia de Guerra del Ejército. (1983). *La seguridad nacional*. Santiago, Chile.

151

Arancibia, J. (1986). *Ejército y libertad*. Tenerife, España.

Beaufré, A. (1966). *Disuasión y estrategia*. Madrid España. Institutos de Estudios Políticos de Madrid.

Bustos, M. y Rodríguez, P. (2004). *La disuasión convencional, conceptos y vigencia*. Colección Investigaciones Academia Nacional de Estudios Políticos y Estratégicos. Santiago, Chile.

Buzan, B. (1991). *Introducción a los Estudios Estratégicos. Tecnología Militar y Relaciones Internacionales*. Servicio de Publicaciones del E.M.E, Colección “Ediciones Ejército”, España.

Cichero, J. (2008). *La disuasión convencional en un entorno regional complejo: Análisis del aporte del Ejército al*

Efecto disuasivo del Estado de Chile. Memoria para optar al grado académico de Magíster en Ciencias Militares, con mención en Planificación y Gestión Estratégica. Academia de Guerra. Santiago, Chile.

Collins, J. (1975). *La gran estrategia*. Artículo del Círculo Militar Buenos Aires, Argentina.

Collins, J. (1980). *Los principios de la disuasión*. Air University Review. Washington DC, Estados Unidos.

Department of Defense. (2009). *Dictionary of Military and associated terms, Joint Publication 1-02*. Washington, D.C. Estados Unidos.

Estado Mayor General del Ejército. (2014). *Proceso de desarrollo de capacidades militares y administración del ciclo de vida* RAA-03008, División Doctrina. Santiago, Chile. Primera Edición.

152

García, P. (2015). Planificación de la fuerza, más allá de amenazas y capacidades. Centro de Estudios Estratégicos de la Academia de Guerra, *Revista Ensayos Militares*, Volumen N° 2. Santiago, Chile.

Griffiths, J. (2011). *Teoría de la seguridad y defensa en el continente americano*. Santiago, Chile. RIL Editores.

Hamon, L. (1969). *Estrategia contra la Guerra*. Madrid, España. Editorial Guadarrama.

Hoffman, S. (1963) *Teorías contemporáneas sobre las relaciones internacionales*. Madrid, España. Editorial Tecno.

Infante, M. (1980). *El interés nacional, alcances del concepto* RPE 19. Universidad de Chile. Santiago, Chile.

Liddell Hart, B. (1960). *Disuasión o defensa*. Buenos Aires

Argentina. Editorial Pleamar.

Maersheimer, J. (1983). *Conventional Deterrence*. Cornell University Press. New York. United States.

Ministerio de Defensa Nacional. (2011) *Doctrina para la acción conjunta de las Fuerzas Armadas*. Santiago, Chile.

Ministerio de Defensa Nacional. (1997) *Libro de la Defensa Nacional de Chile*. Santiago, Chile.

Ministerio de Defensa Nacional. (2002) *Libro de la Defensa Nacional de Chile*. Santiago, Chile.

Ministerio de Defensa Nacional. (2010) *Libro de la Defensa Nacional de Chile*. Santiago, Chile.

Ministerio de Defensa Nacional. (2017) *Libro de la Defensa Nacional de Chile*. Santiago, Chile.

Ministerio de Defensa Nacional. (2019) *Decreto N° 386 Establece los niveles y documentos asociados a la planificación del empleo de los medios de la defensa y deroga el decreto N° 3 de fecha 06 de febrero 2018*. Santiago, Chile.

Ministerio de Defensa Nacional. (2020) *Política de Defensa Nacional de Chile*. Santiago, Chile.

Organización de las Naciones Unidas (1946). *Carta de las Naciones Unidas*. <http://www.un.org/es/charter-united-nations/index.html>.

Paul, A. (1999). *Política y Fuerzas Armadas*. Santiago, Chile. Valparaíso, Chile. Editorial Revista de Marina.

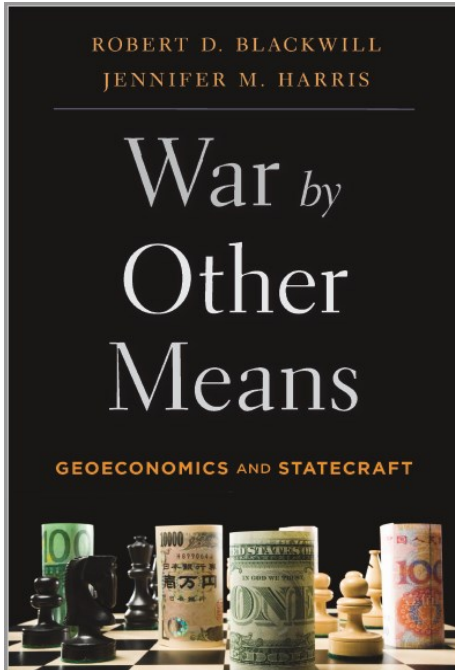

**War by Other Means.
Geoeconomics and
Statecraft.**

Robert D. Blackwill and
Jennifer M. Harris

Editorial the Belknap Press
of Harvard University Press,
Massachusetts, 2016.

366 páginas.

ISBN: 978-06-7473-721-1

155

HERNÁN DÍAZ MARDONES

Centro de Estudios Estratégicos, Academia de Guerra del
Ejército de Chile.

Email: hdiazm@acague.cl

Referido a sus autores, Robert Dean Blackwill (Kellogg, Idaho, EE. UU. 1939) Diplomático estadounidense retirado es miembro senior de Council on Foreign Relations (CFR) de los Estados Unidos. Su trabajo actual se centra en la política exterior de Estados Unidos en general, así como en China, Rusia, Oriente Medio, Asia del Sur y la geoeconomía. Fue asistente adjunto del presidente y asesor adjunto de seguridad para la planificación estratégica del

gobierno del presidente George W. Bush, participando en la planificación de políticas para desarrollar y coordinar la dirección a mediano y largo plazo de la política exterior de Estados Unidos y fue enviado presidencial a Irak. Embajador de Estados Unidos en India de 2001 a 2003, recibiendo en 2007 el premio Bridge-Builder por su papel en la transformación de las relaciones entre Estados Unidos e India. En 2016 se convirtió en el primer embajador de Estados Unidos en la India desde John Kenneth Galbraith en recibir el Premio Padma Bhushan del gobierno de la India por sus servicios distinguidos de alto nivel.

Jennifer Michelle Harris (EE. UU. 1981) comenzó su carrera en el Consejo Nacional de Inteligencia de Estados Unidos encargándose de los asuntos económicos y financieros, fue integrante del Departamento de Estado siendo parte del personal a cargo de la planificación de políticas. Además, fue miembro senior del Council on Foreign Relations (CFR), siendo responsable de los mercados globales, los problemas geoeconómicos y la seguridad energética.

En ese cargo, Harris fue uno de los arquitectos principales de la agenda del arte de gobernar económico de la secretaria de Estado Hillary Clinton, que se difundió en 2011. En 2018, se convirtió en miembro principal de proyectos especiales en la Fundación William y Flora Hewlett y también a partir de ese año es investigador senior no residente en Política Exterior en Brookings Institution.

Robert Blackwill y Jennifer Harris en este libro resumen cómo las naciones llevan a cabo combates geopolíticos por medios económicos y, en ese ambiente, cómo los Estados Unidos, frecuentemente busca como arma el contenido de su bolsillo para promover sus intereses en el extranjero. Asimismo, muestran que, si las políticas estadounidenses no se corrigen, el precio en vidas y en costos para el tesoro solo aumentarán, por lo tanto, sugieren que la guerra geoeconómica requiere una nueva visión del arte de gobernar de Estados Unidos.

A modo de contexto, los Estados Unidos se enfrenta a las consecuencias de un cambio drástico en el poder económico relativo. El ascenso de China desde las reformas iniciales de Deng Xiaoping no ha tenido precedentes; la publicación *The Economist* lo calificó como "el estallido de creación de riqueza más dinámico en la historia de la humanidad". China se ha convertido en la nación número uno en fabricación y comercio, y su producto interno bruto es el segundo más grande del mundo, el más grande si se mide por la paridad del poder adquisitivo.

Este cambio de poder económico se ha vuelto aún más incierto para los Estados Unidos a la luz de la gran crisis financiera del 2008. La recuperación de la crisis ha sido lenta y constante, pero el daño causado a las percepciones ha disminuido en gran medida la eficacia del poder relacional de Estados Unidos - China, por otro lado, este último país se ha aprovechado mucho de estos cambios en las circunstancias y se le describe como el "principal practicante de la geoeconomía" y un "maestro" en el nuevo juego económico.

De esa forma, se manifiesta que los Estados Unidos, "ha permitido que el campo de juego de la geoeconomía global se incline peligrosamente en su contra". Consecuentemente, más y más Estados están desarrollando acciones en geopolítica con capital, intentando con sus chequeras soberanas y otras herramientas económicas lograr objetivos estratégicos que en el pasado fueron a menudo materia de coerción o conquista militar. Con una verdadera pérdida de su memoria estratégica colectiva por parte de Estados Unidos y una mayor voluntad de las potencias emergentes de utilizar instrumentos económicos para lograr fines geopolíticos, orienta a que deberá repensar y "reorientar su política exterior para tener éxito en una era definida de manera importante por la proyección del poder económico", recordando la importancia de las herramientas geoeconómicas en el mundo, cada vez más afectado por el poder económico, por lo que su análisis merece una consideración cuidadosa, estimulando a que los lectores amplíen su comprensión del nexo entre economía y seguridad, considerando

que la mayoría de las naciones desarrollan su política exterior en gran medida al ritmo de la economía, algo que está poco presente en la de los Estados Unidos.

La mayoría de las naciones han ajustado sus estrategias de seguridad para centrarse en la seguridad económica, pero los autores manifiestan que Washington todavía piensa principalmente en su seguridad en términos militares tradicionales y responde a las amenazas con medios militares.

El principal desafío para Washington, entonces, es recomponer su política exterior con el tema económico, mientras contrarresta las amenazas con formas nuevas y creativas, debiendo enfocarse en la oportunidad que presenta una economía global cada vez más interconectada, gobernada por instituciones y conjuntos de reglas, y en la que las fortalezas económicas inherentes de Estados Unidos representan una fortaleza.

Para capturar esta tendencia emergente de dependencia estatal del poder económico, se desarrolla el término de geoeconomía, que aparte de las anteriores definiciones teóricas existentes, los autores desarrollan su propia definición con la finalidad de aclarar el concepto y limitar su enfoque:

Geoeconomía: el uso de instrumentos económicos para promover y defender los intereses nacionales y producir resultados geopolíticos beneficiosos; y los efectos de las acciones económicas de otras naciones en los objetivos geopolíticos de un país.

Los autores indican que su análisis se centra en el segundo elemento de esta definición, el uso de instrumentos económicos como medio para lograr fines geopolíticos. Antes de profundizar en su examen de los aspectos económicos del arte de gobernar, es importante considerar al menos brevemente el alcance total de la relación entre el poder económico y la geopolítica. Tres dimensiones específicas son relevantes para esta consideración: el desempeño macroeconómico de una nación, la política económica

internacional y los instrumentos económicos aplicados en la búsqueda de fines geopolíticos (que es el énfasis del texto).

Blackwill y Harris establecen siete herramientas adecuadas para la aplicación geopolítica: política comercial, política de inversión, sanciones económicas y financieras, política financiera y monetaria, ayuda, cibernética y energía y productos básicos.

En ese contexto, el comercio sigue siendo quizás la herramienta económica de mayor facilidad en su aplicación, tanto como incentivo positivo a través de acuerdos de libre comercio negociados y por medio de relaciones comerciales normales otorgadas por la membresía casi universal en la Organización Mundial del Comercio, y como instrumento coercitivo como sanciones que niegan el libre flujo de mercancías, las sanciones selectivas, también denominadas sanciones inteligentes, que incluyen la congelación de activos, prohibiciones de viaje, restricciones a los artículos de lujo y embargos de armas.

War by Other Means, Geoeconomics and Statecraft, es un muy interesante libro mediante el cual desarrollar una mirada diferente del uso de la “fuerza” para el logro de objetivos estratégicos y geopolíticos, algo que está en la zona gris del conflicto y de marcada recurrencia en la actualidad. Importantes personalidades han expresado algunas referencias de esta obra, entre ellos Henry Kissinger, Lawrence Summers y David Petraeus, por lo que este tema es motivo de atención de las autoridades en Washington. Los autores son académicos y diplomáticos de alto nivel en el muy influyente Consejo de Relaciones Exteriores, de manera que sus planteamientos muy probablemente serán motivo de estudios y nuevas resoluciones, ya que Estados Unidos tiene uno de los mercados más lucrativos del mundo, tiene vastas reservas de capital para la inversión, controla la moneda de reserva mundial y ha hecho mucho para establecer las reglas de la economía global y orden comercial, en consecuencia, tiene las herramientas para usar esos poderes de manera mucho más efectiva, como desaprensivamente sus históricos adversarios lo hacen.

NORMAS EDITORALES

1. Aspectos generales

Siendo una publicación especializada, la *Revista Ensayos Militares* está orientada a decisores, asesores, docentes, alumnos e investigadores con una base de conocimientos y capacidad de discernimiento en las ciencias militares y otras disciplinas. Constituye una instancia de discusión académica certificada, que permite difundir sus trabajos a docentes, alumnos y colaboradores, tanto a la comunidad académica nacional e internacional y público en general.

La *Revista Ensayos Militares* publica artículos en español o inglés, invitando a participar a autores nacionales e internacionales. Esto implica que son bienvenidas las contribuciones en ambos idiomas, como asimismo que su difusión no está restringida a países de habla hispana.

Su periodicidad es de dos números al año, de manera semestral.

Cabe mencionar que la *Revista Ensayos Militares* ha conseguido su indexación en Latindex. Esto significa que está certificada como una publicación de carácter científica, con estándares internacionales, siendo la segunda publicación de las Fuerzas Armadas chilenas en lograr esta categoría

Para publicar en la *Revista Ensayos Militares*, los interesados deben registrarse para iniciar el proceso en el siguiente link: <https://www.revistaensayosmilitares.cl/>

Los artículos propuestos deberán ser originales e inéditos. Pueden ser enviados en español o inglés. Además, es requisito excluyente que no esté considerado al mismo tiempo para otra publicación. Serán evaluados por el Comité Editorial del CEEAG y por el Comité Académico de la Academia de Guerra, enviándose a los especialistas para arbitraje anónimo (denominado par ciego).

Una vez registrados, los autores podrán enviar sus artículos para iniciar el proceso de gestión editorial (revisión de pares ciegos, pertinencia, contenido, uso de normas APA, entre otros).

Dicho proceso, se efectúa en un entorno digital que permite remitir artículos en las líneas de investigación de la Academia de

Guerra, posteriormente son revisados por un editor en su forma, luego por un revisor especialista, en un proceso cíclico de revisión y ajuste, hasta su aprobación. Los detalles de este proceso se encuentran especificados en el documento denominado “Normas de publicación de la Academia de Guerra 2021”, la cual además indica la rúbrica y los aspectos cuantitativos y cualitativos necesarios a ser cumplidos para que el artículo alcance la condición de “Publicable”. Se encuentra disponible en la página web antes señalada.

Una vez aprobados, los artículos calificados como “Publicable” serán sometidos a un proceso de corrección de estilo y diagramación para obtener los formatos que finalmente serán publicados en línea (PDF, HTML, ePub) y una vez que el editor responsable elabore el borrador o maqueta de la REM, esta será incorporada como producto inicial de la maqueta o borrador del próximo número la cual posee una secuencia de edición general.

La *Revista Ensayos Militares* se reserva el derecho de solicitar cambios a los autores a partir de las modificaciones sugeridas por los evaluadores del Comité Académico y Editorial. Asimismo, puede rechazar su publicación. No se aceptarán para arbitraje los artículos que no respeten las presentes normas editoriales.

Se autoriza la reproducción total o parcial de los artículos publicados citando la fuente.

2. Propósito

El propósito fundamental de la *Revista Ensayos Militares* es estimular el pensamiento crítico, aportar al conocimiento y a la discusión sobre temas en los ámbitos de las ciencias militares, combate, generación de doctrina y docencia. Asimismo, se pretende con esta publicación difundir la labor del CEEAG y generar un espacio para el análisis, la innovación y la creatividad.

3. Estilo

La *Revista Ensayos Militares* requiere un estilo de escritura directo, claro y preciso. Se podrá acompañar el texto con gráficos, fotografías o ilustraciones, las que deberán tener la calidad técnica mínima para ser publicadas. El Comité Editorial

podrá emplearlas o reemplazarlas por otras similares, previa coordinación con el autor, cuando por razones técnicas no sean utilizables. Asimismo, el Comité Editorial podrá introducir ligeras modificaciones de forma para facilitar la diagramación y hacerlas coherentes con el estilo y normas de expresión de la revista. En cualquier caso, modificaciones de fondo serán hechas solo con el consentimiento del autor.

No se aceptarán para arbitraje los artículos que no respeten las presentes normas editoriales. Se sugiere una extensión de entre 4.000 y 5.000 palabras por artículo. Las reseñas bibliográficas tendrán una extensión máxima de 1.000 palabras.

Las imágenes deben contar con los derechos de reproducción, los que serán de responsabilidad del autor obtener.

4. Público objetivo

La *Revista Ensayos Militares* tiene como público objetivo a todos los interesados en la temática de las ciencias militares, combate, generación de doctrina y docencia en particular la comunidad académica nacional e internacional y los miembros de las Fuerzas Armadas.

163

5. Estructura general de la Revista Ensayos Militares

- Panorama estratégico - Observatorio CEEAG.
- Artículos entre 4.000 y 5.000 palabras cada uno, relacionados con las líneas de investigación de la Academia de Guerra.
- En ocasiones, se podrá incluir un apartado temático en formato de “Dossier” o similar.
- Reseñas Bibliográficas de hasta 1.000 palabras cada una.

6. Sobre los artículos presentados a Revista Ensayos Militares

Se recomienda que los artículos consideren el siguiente esquema:

- **Título.** Debe ser una indicación concisa y ajustada de los

contenidos del texto que se presenta, sin añadir interpretación o crítica. **Este debe ir en español e inglés.**

El título del artículo enuncia el asunto que se va a tratar y sirve para captar la atención del lector, aumentar su curiosidad e impulsarlo a leer. Podrá ir seguido de un subtítulo, que solo contendrá información complementaria (máximo 10 palabras), y sintetizará el contenido del trabajo.

- **Autoría:** El nombre deberá alinearse en el margen izquierdo, luego del título del artículo. Incluir a pie de página un breve resumen del Currículum del autor de no más de 5 líneas en donde se especifique el grado académico, principales postítulos, lugar en que trabaja y mail de contacto.
- **Resumen:** El autor facilitará un resumen en castellano e inglés (bajo el nombre de *Abstract*) del contenido del artículo con un máximo de 120 palabras en un solo párrafo. Se recomienda incluir todos los conceptos y alcance de la investigación. Ello para facilitar su recuperación para su eventual empleo futuro.
- **Palabras claves:** Bajo el resumen del trabajo, deben indicarse entre 3 y 5 descriptores separados por una coma, que permitan su recuperación futura. Deben estar escritas en español y en inglés (esto último bajo el título de *key words*), y se emplean básicamente para facilitar su búsqueda en internet una vez publicado.
- **Introducción:** Que proporcione la idea central del tema y coopere a captar el interés del lector. Su finalidad será que los lectores entiendan el contexto en el que se ha originado el trabajo, presentándoles algunas indicaciones generales que son necesarias para permitirles, seguidamente, abordar más fácilmente la materia y comprender la concepción del tema y la manera de tratarlo. Podrá finalizar con un párrafo en el que se indique brevemente la organización del trabajo. Es crucial que la introducción deje claro el tema central del escrito.
- **Cuerpo o desarrollo:** Donde se efectúe el planteamiento o las preguntas directrices y se entreguen los resultados de la

investigación o la visión del autor sobre un tema específico. En esta sección se desarrollará y analizará el asunto abordado, siguiendo una estructura lógica, es decir, que desarrolle didácticamente el conocimiento que se trata de comunicar.

- **Parte final:** En la forma de conclusiones o comentarios finales de la labor realizada. Si bien dependerán de la temática, del estilo del autor, del contenido y los objetivos del trabajo; las conclusiones constituyen la etapa final o las ideas de cierre que el autor presenta al lector, y podrán resumir lo abordado en la investigación, explicitar aquellas temáticas que han quedado sin abordar, pero que se podrían desarrollar en futuras investigaciones, o hacer énfasis en los resultados de la labor realizada.
- **Bibliografía:** Ordenada según las normas editoriales solicitadas.

7. Algunas disposiciones para los artículos presentados a Ensayos Militares

165

Sobre los acrónimos, siglas, notas y referencias bibliográficas, los autores seguirán las pautas generales que se indican a continuación:

- **Acrónimos y siglas**

Siempre que se cite por primera vez un acrónimo o una sigla, deberá incluirse, entre paréntesis, su significado completo. En el resto del trabajo, luego se anotará solamente el acrónimo o sigla.

- **Notas de pie de página**

No se deben confundir con las referencias bibliográficas. Como su nombre lo indica, la nota de pie de página se coloca en la parte inferior de la página donde se encuentra la referencia que la ha originado.

Su uso normal será, en primer lugar, clarificar o complementar

aspectos del contenido del texto; en segundo término, ampliar puntos específicos del trabajo con una opinión complementaria o conclusiva del autor y, finalmente, se podrá emplear para citar una fuente de información.

Por ejemplo, Jordán (2014) menciona en el artículo que: “Su teorización y aplicación práctica también se remonta al periodo de entreguerras, donde alemanes y soviéticos concibieron el poder aéreo como una herramienta clave en el nivel operacional”. (Jordán, 2014, p. 225)

Para detallar, sin perder el sentido del texto, Jordán incluye la siguiente nota al pie:

“Durante el periodo de entre guerras y en la Segunda Guerra Mundial hubo varios planteamientos teóricos a favor del modelo de integración. En el caso británico destaca John Slessor, que defendió el empleo del poder aéreo en apoyo de la fuerza terrestre en misiones de interdicción: atacando la retaguardia enemiga y sembrando el caos en los sistemas de mando, logística, comunicaciones y unidades que se dirigiesen hacia el frente”. (Jordán, 2014, p. 225)

- Referencias bibliográficas

El CEEAG define que las normas de citación se harán conforme a la norma American Psychological Association (APA) a partir del libro “Publication Manual of the American Psychological Association” en su séptima versión.

Finalmente ante cualquier requerimiento, duda o consulta el CEEAG y su personal se encuentra totalmente disponible para apoyar a quienes quieran efectuar contribuciones a la Revista Ensayos Militares, tanto en su fono de contacto como vía web.

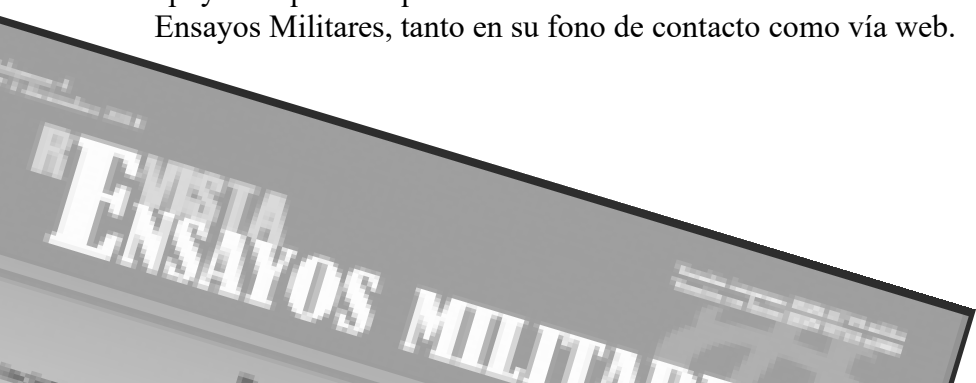



CENTRO DE ESTUDIOS ESTRATÉGICOS DE LA ACADEMIA DE GUERRA
EJÉRCITO DE CHILE

www.cceag.cl / +56 226683313



CENTRO DE ESTUDIOS ESTRATÉGICOS DE LA ACADEMIA DE GUERRA
EJÉRCITO DE CHILE



www.revistaensayosmilitares.cl

Valenzuela Llanos 623, La Reina
Santiago, Chile